



CORTIZO

SISTEMAS DE ALUMINIO Y PVC PARA LA ARQUITECTURA

› HERRAJE HD

COR 70 HO / COR 80 HO







VERSIÓN 21.03.01

1. HERRAJE

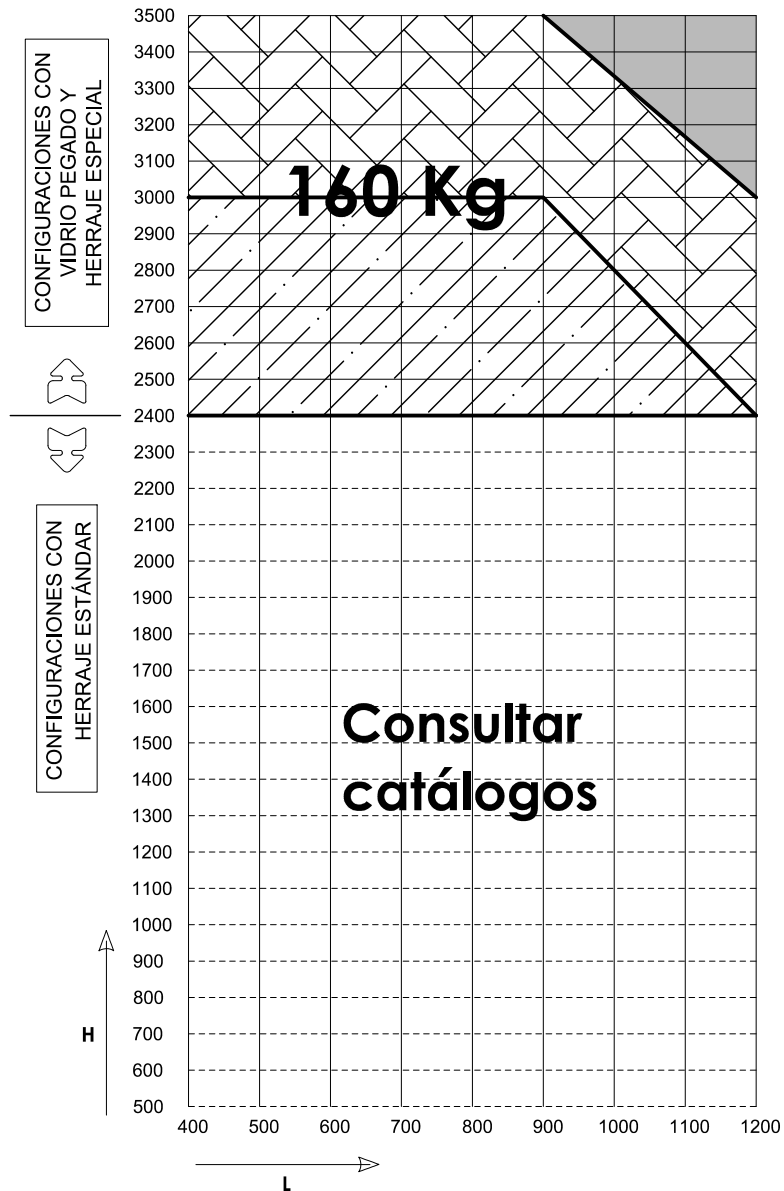
- Se añade solución con umbral y los correspondientes accesorios 397900, 397901 y 397902.

PESOS MÁXIMOS PRACTICABLE HERRAJE HD



-  CONFIGURACIÓN CON PESO MÁXIMO Y VIDRIO PEGADO CON CINTA DE DOBLE CARA
-  CONFIGURACIÓN CON PESO MÁXIMO Y VIDRIO PEGADO CON SILICONA
-  CONFIGURACIÓN CON HERRAJE ESTÁNDAR CE
-  NO REALIZABLE

| | REFERENCIA PERFIL HOJA SEGÚN TIPO PEGADO VIDRIO | |
|-----------|---|------------------|
| | Silicona | Cinta doble cara |
| COR 70 HO | Cor-7905/06 | Cor-7904 |
| COR 80 HO | Cor-7705/06 | Cor-7704 |

NOTA: Para configuraciones de hoja con herraje estándar de canal europeo, consultar los catálogos de cada sistema en Cortizo Center.

REGULACIONES BISAGRAS HD

Las **bisagras HD** comprenden las siguientes regulaciones:

- Regulación en altura al eje (+3 mm -0,5 mm) con llave allen de 5 mm.
- Regulación lateral $\pm 1,3$ mm con llave allen de 2,5 mm.
- Regulación en apriete de +0,3 mm mediante casquillo excéntrico.

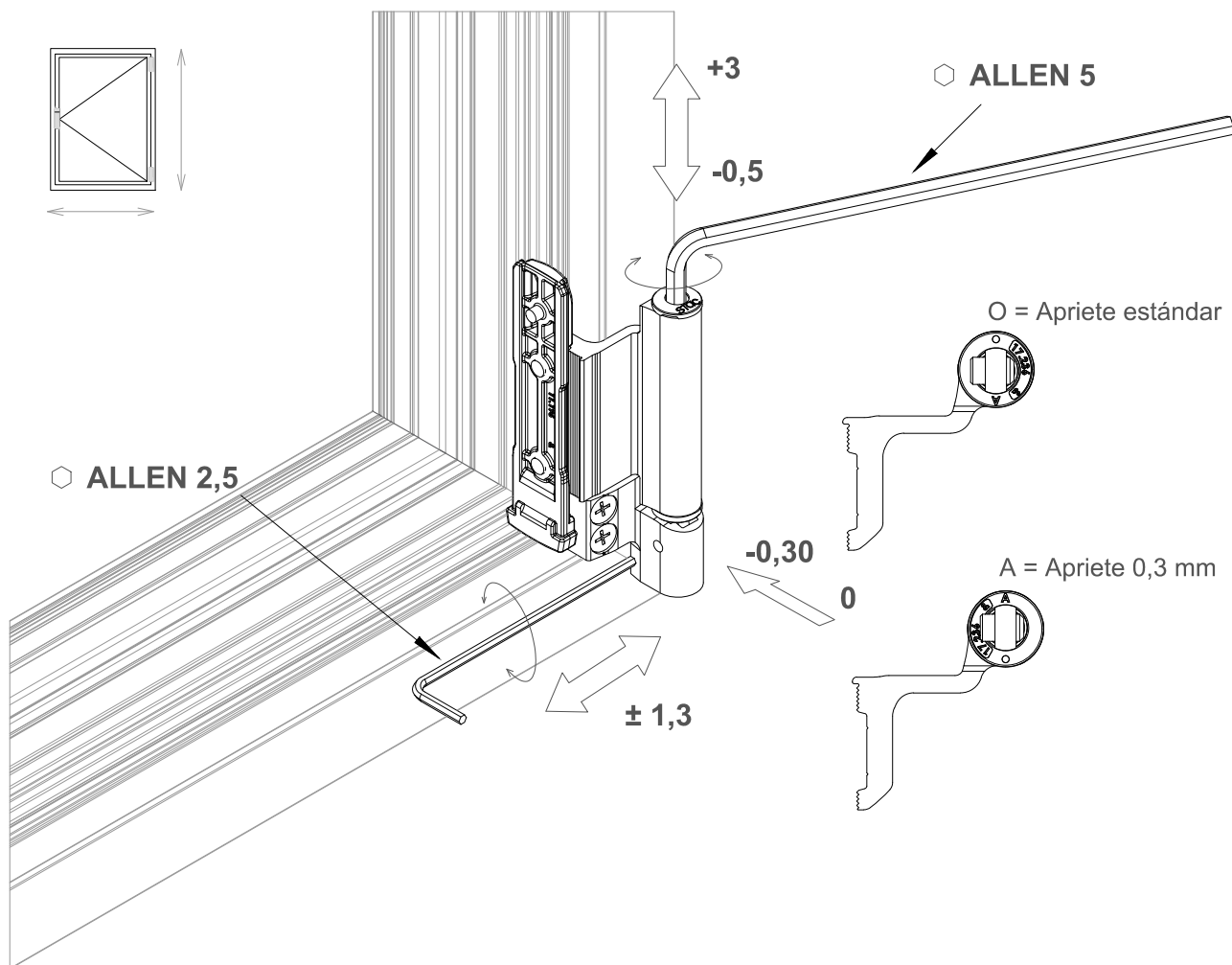

- Regulación lateral ± 3 mm con llave allen de 4 mm.

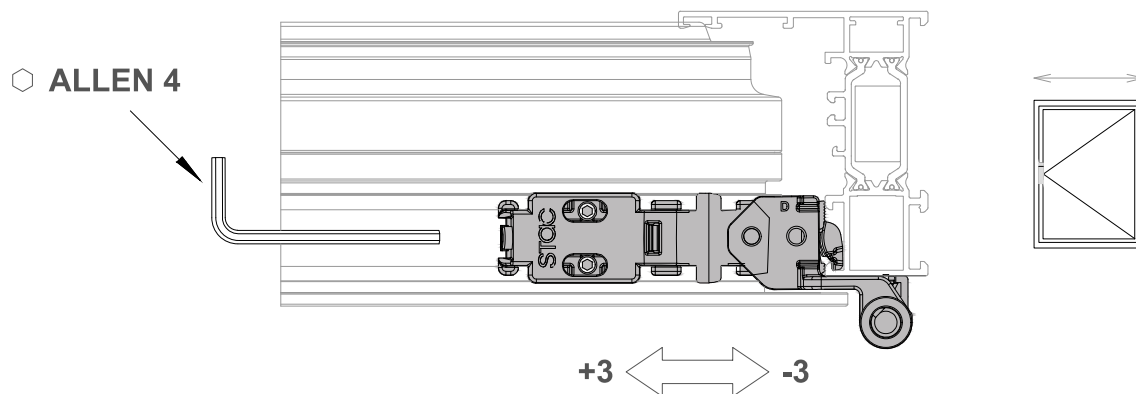



HERRAJE HD

COR 70 HO - COR 80 HO

REFERENCIAS BISAGRAS, CREMONAS Y MANILLAS

BISAGRAS

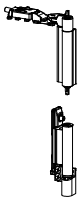
|  | Juego bisagras HD derecha | |
|---|---------------------------|--------------|
| | Referencia | Acabado |
| | 378901 | Blanco |
| | 378902 | Negro |
| | 378903 | Color |
| | 378904 | Lacado Inox |
| | 378905 | Plata claro |
| | 378906 | Plata oscuro |
| | 378907 | 7016CM |
| | 378908 | 9010CM |

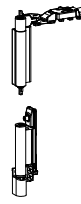
|  | Juego bisagras HD izquierda | |
|---|-----------------------------|--------------|
| | Referencia | Acabado |
| | 378911 | Blanco |
| | 378912 | Negro |
| | 378913 | Color |
| | 378914 | Lacado Inox |
| | 378915 | Plata claro |
| | 378916 | Plata oscuro |
| | 378917 | 7016CM |
| | 378918 | 9010CM |

CREMONAS

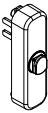
|  | Base cremona extraible OB Cortizo | |
|---|-----------------------------------|--------------|
| | Referencia | Acabado |
| | 363151 | Blanco |
| | 363152 | Negro |
| | 363153 | Color |
| | 363154 | Lacado Inox |
| | 363155 | Plata claro |
| | 363156 | Plata oscuro |
| | 363157 | 7016CM |
| | 363158 | 9010CM |

|  | Maneta extraible Cortizo | |
|---|--------------------------|--------------|
| | Referencia | Acabado |
| | 363171 | Blanco |
| | 363172 | Negro |
| | 363173 | Color |
| | 363174 | Lacado Inox |
| | 363175 | Plata claro |
| | 363176 | Plata oscuro |
| | 363177 | 7016CM |
| | 363178 | 9010CM |

|  | Cremona OB Cortizo | |
|---|--------------------|--------------|
| | Referencia | Acabado |
| | 307301 | Blanco |
| | 307302 | Negro |
| | 307305 | Color |
| | 307308 | Lacado Inox |
| | 307313 | Plata claro |
| | 307314 | Plata oscuro |
| | 307315 | 7016CM |
| | 307316 | 9010CM |

|  | Cremona OB Cortizo fast | |
|---|-------------------------|--------------|
| | Referencia | Acabado |
| | 317301 | Blanco |
| | 317302 | Negro |
| | 317305 | Color |
| | 317308 | Lacado Inox |
| | 317313 | Plata claro |
| | 317314 | Plata oscuro |
| | 317315 | 7016CM |
| | 317316 | 9010CM |

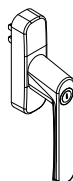
|  | Cremona OB Cortizo con llave | |
|---|------------------------------|--------------|
| | Referencia | Acabado |
| | 323510 | Blanco |
| | 323511 | Negro |
| | 323523 | Color |
| | 323526 | Lacado Inox |
| | 323524 | Plata claro |
| | 323525 | Plata oscuro |
| | 323527 | 7016CM |
| | 323528 | 9010CM |

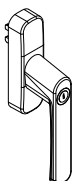
|  | Cremona OB Cortizo fast con llave | |
|---|-----------------------------------|--------------|
| | Referencia | Acabado |
| | 323550 | Blanco |
| | 323551 | Negro |
| | 323563 | Color |
| | 323566 | Lacado Inox |
| | 323564 | Plata claro |
| | 323565 | Plata oscuro |
| | 323567 | 7016CM |
| | 323568 | 9010CM |

MANILLAS

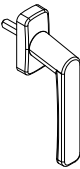
|  | Manilla Cortizo | |
|---|-----------------|--------------|
| | Referencia | Acabado |
| | 307501 | Blanco |
| | 307502 | Negro |
| | 307505 | Color |
| | 307508 | Lacado Inox |
| | 307513 | Plata claro |
| | 307514 | Plata oscuro |
| | 307515 | 7016CM |
| | 307516 | 9010CM |

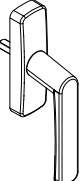
|  | Manilla Cortizo reforzada | |
|---|---------------------------|--------------|
| | Referencia | Acabado |
| | 317501 | Blanco |
| | 317502 | Negro |
| | 317505 | Color |
| | 317508 | Lacado Inox |
| | 317503 | Plata claro |
| | 317504 | Plata oscuro |
| | 317509 | 7016CM |
| | 317511 | 9010CM |

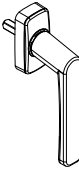
|  | Manilla Polaris recta | |
|--|-----------------------|--------------|
| | Referencia | Acabado |
| | 337501 | Blanco |
| | 337502 | Negro |
| | 337505 | Color |
| | 337508 | Lacado Inox |
| | 337513 | Plata claro |
| | 337514 | Plata oscuro |
| | 337515 | 7016CM |
| | 337516 | 9010CM |

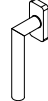
|  | Manilla acero inoxidable | |
|---|--------------------------|---------|
| | Referencia | Acabado |
| | 307500 | Inox |
| OBS.: No incluye tornillos de fijación. Pedir 2 uds 274210. | | |

VENTANA 1 HOJA PRACTICABLE HERRAJE HD

| | L <= (mm) | 1200 | |
|--|------------|-------------|-----------------------------------|
| | H <= (mm) | 3500 | |
| Descripción | Referencia | Bisagras HD | Bisagras HD + compás limitador |
| Juego bisagras HD derechas | 378902 | 1 | 1 |
| Juego bisagras HD izquierdas | 378912 | | |
| Cremona Cortizo OB | 307302 | 1 | 1 |
| Compás limitador practicable | 337070 | | 2 |
| Kit ángulo de reenvío practicable Evo Soft | 337065 | 2 | 2 |
| Kit punto de cierre intermedio Evo Soft | 337061 | 1 | 1 |
| Kit punto de cierre terminal Evo Soft | 337062 | 1 | 1 |
| Resbalón ángulo de reenvío | 313016 | 1 | 1 |
| Punto de cierre oculto | 253065 | 2 | 2 |

| | | |
|---------------|-------------------------------|----------------------|
| Peso máx. (*) | Ancho min. 400-600 mm (**) | Alto min. 2400 mm |
|---------------|-------------------------------|----------------------|

* Ver gráfica

** Ancho mínimo COR 70 HO = 400 mm

Ancho mínimo COR 80 HO = 600 mm

CRITERIOS DE MEDIDA

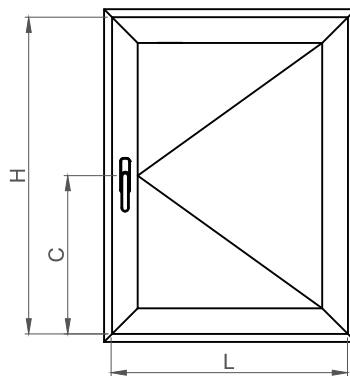

L = Ancho de hoja

H = Alto de hoja

C = Altura de la cremona
(medida al centro)



HERRAJE HD

COR 70 HO - COR 80 HO

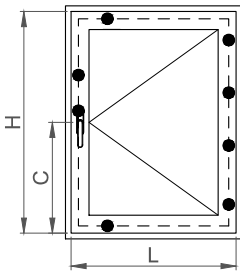

PRACTICABLE 1 HOJA CON BISAGRAS HD

| | |
|---|-------------|
| H | 2400 - 3500 |
| L | 400* - 1200 |

(*) Ancho mínimo COR 70 HO = 400 mm
Ancho mínimo COR 80 HO = 600 mm

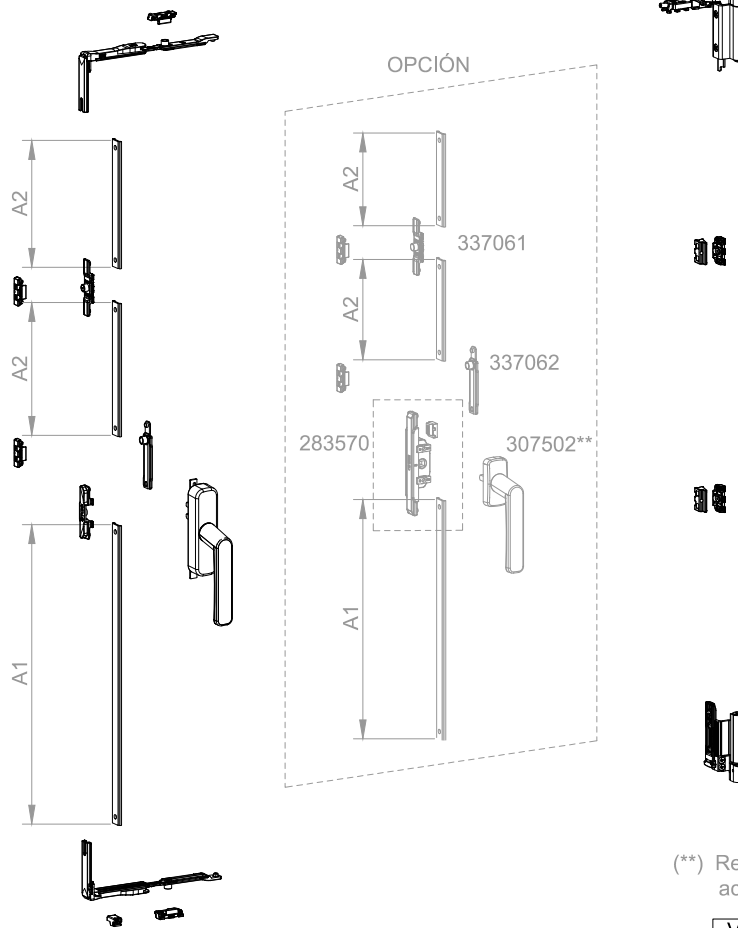

(**) Referencia en negro, para más acabados ver páginas de accesorios

| | | | |
|--|---------------------------|--------|--|
| | Ver tabla cremonas | 1 ud. | |
| | 337065 | 2 uds. | |
| | 337061 | 1 ud. | |
| | 337062 | 1 ud. | |
| | 378902** ó 378912** | 1 ud. | |
| | 313016 | 1 ud. | |
| | 253065 | 2 uds. | |

| | | |
|--|----|-----------------|
| | A2 | (H - C)/2 - 108 |
| | A1 | C - 73 |
| | A2 | (H - C)/2 - 130 |
| | A1 | C - 97 |



HERRAJE HD

COR 70 HO - COR 80 HO

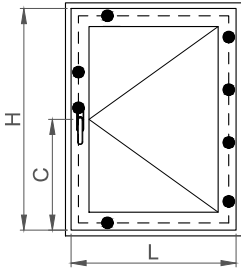

PRACTICABLE 1 HOJA CON BISAGRAS HD Y COMPÁS AIREACIÓN

| | |
|---|-------------|
| H | 2400 - 3500 |
| L | 400* - 1200 |

(*) Ancho mínimo COR 70 HO = 400 mm
Ancho mínimo COR 80 HO = 600 mm

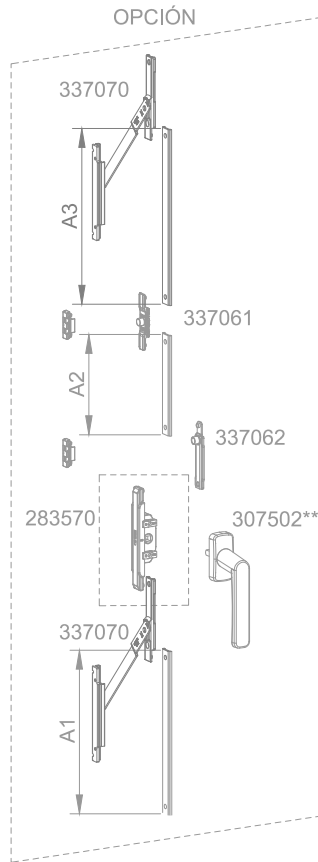
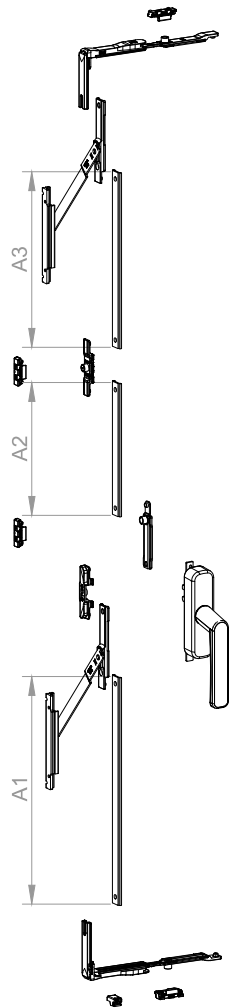

(**) Referencia en negro, para más acabados ver páginas de accesorios

Compás 337070

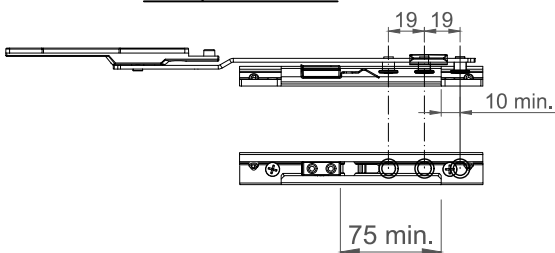

| | | |
|--|----|-----------------|
| | A3 | (H - C)/2 - 204 |
| | A2 | (H - C)/2 - 104 |
| | A1 | C - 182 |
| | A3 | (H - C)/2 - 221 |
| | A2 | (H - C)/2 - 121 |
| | A1 | C - 216 |

| | | |
|---------------------------|--------|--|
| Ver tabla cremonas | 1 ud. | |
| 337065 | 2 uds. | |
| 337061 | 1 ud. | |
| 337070 | 2 uds. | |
| 337062 | 1 ud. | |
| 378902** ó 378912** | 1 ud. | |
| 313016 | 1 ud. | |
| 253065 | 2 uds. | |

VENTANA 1 HOJA PRACTICABLE HERRAJE HD CON UMBRAL

| | L <= (mm) | 1200 |
|--|------------|-------------|
| | H <= (mm) | 3500 |
| Descripción | Referencia | Bisagras HD |
| Juego bisagras HD derechas | 378902 | 1 |
| Juego bisagras HD izquierdas | 378912 | |
| Cremona Cortizo OB | 307302 | 1 |
| Compás limitador practicable | 337070 | |
| Kit cierre inferior con umbral | 397901 | 1 |
| Conjunto punto de cierre intermedio con umbral | 397902 | Opcional |
| Kit ángulo de reenvío practicable Evo Soft | 337065 | 1 |
| Kit punto de cierre intermedio Evo Soft | 337061 | 1 |
| Kit punto de cierre terminal Evo Soft | 337062 | 1 |
| Resbalón ángulo de reenvío | 313016 | 1 |
| Punto de cierre oculto | 253065 | 2 |

| | | |
|---------------|-------------------------------|----------------------|
| Peso máx. (*) | Ancho min. 400-600 mm (**) | Alto min. 2400 mm |
|---------------|-------------------------------|----------------------|

* Ver gráfica

** Ancho mínimo COR 70 HO = 400 mm
Ancho mínimo COR 80 HO = 600 mm

CRITERIOS DE MEDIDA

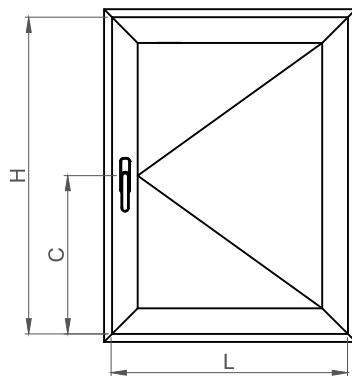

L = Ancho de hoja
H = Alto de hoja
C = Altura de la cremona
(medida al centro)



HERRAJE HD

COR 70 HO - COR 80 HO

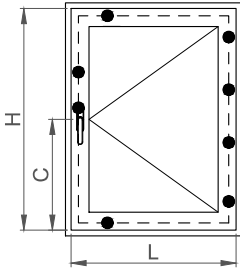

PRACTICABLE 1 HOJA
CON BISAGRAS HD
CON UMBRAL

| | |
|---|-------------|
| H | 2400 - 3500 |
| L | 400* - 1200 |

(*) Ancho mínimo COR 70 HO = 400 mm
 Ancho mínimo COR 80 HO = 600 mm

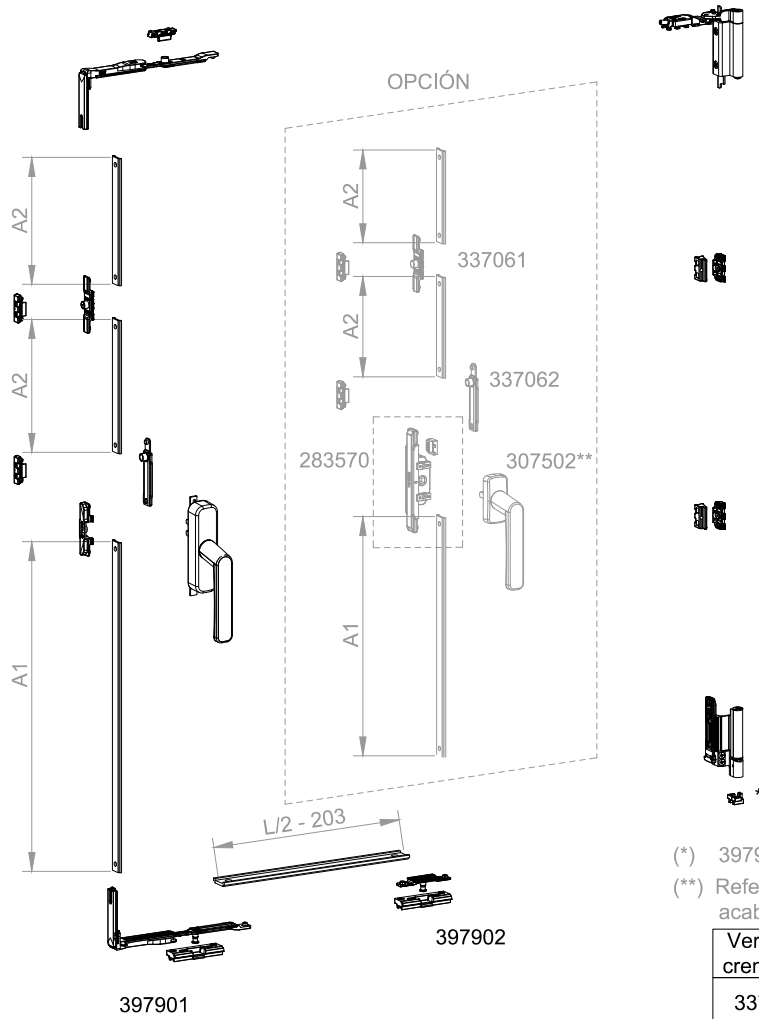

(*) 397900 - Incluido en ref. 397901
 (**) Referencia en negro, para más acabados ver páginas de accesorios

| | | | |
|--|---------------------------|--------|--|
| | Ver tabla cremonas | 1 ud. | |
| | 337065 | 1 uds. | |
| | 397901 | 1 uds. | |
| | 397902 | opc. | |
| | 337061 | 1 ud. | |
| | 337062 | 1 ud. | |
| | 378902** ó 378912** | 1 ud. | |
| | 253065 | 2 uds. | |

| | | |
|--|----|---------------------|
| | A2 | $(H - C) / 2 - 108$ |
| | A1 | $C - 73$ |
| | A2 | $(H - C) / 2 - 130$ |
| | A1 | $C - 97$ |

ENCUENTRO HOJAS COR-7905 Y COR-7705

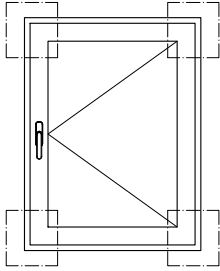

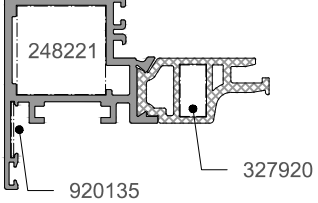
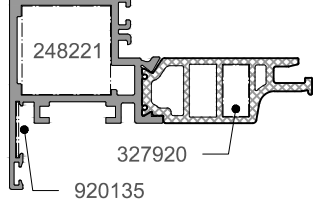
| HOJAS PARA PEGADO DE VIDRIO CON SILICONA | |
|--|---|
|  <p>248221 920135 327920</p> |  <p>248221 920135 327920</p> |
| Cor-7905 (COR 70 HO) | Cor-7705 (COR 80 HO) |

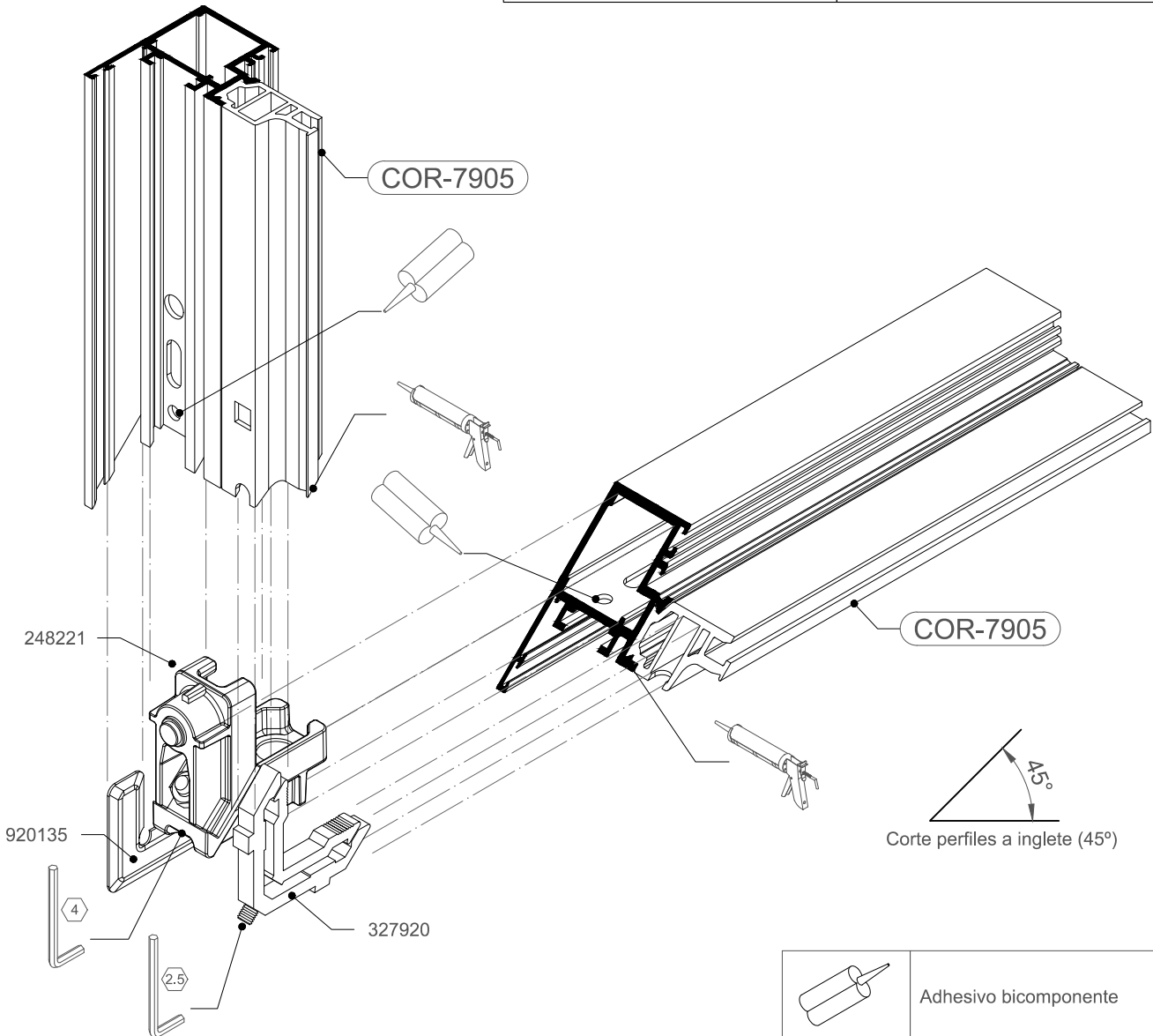

IMPRESINDIBLE SELLAR INGLETES CON BICOMPONENTE

Nota: El taladro para la inyección del bicomponente se hará manualmente.

| | |
|---|---|
|  | Adhesivo bicomponente |
|  | Sellado ingletes con mastic neutro sin disolventes. |
|  | Mecanizados del perfil. TROQUEL Ref.: 337999 |

ENCUENTRO HOJAS COR-7906 Y COR-7706

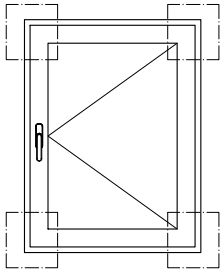

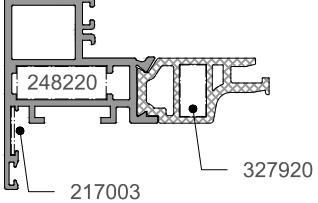
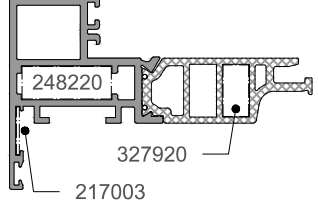
| HOJAS PARA PEGADO DE VIDRIO CON SILICONA | |
|--|---|
|  |  |
| Cor-7906 (COR 70 HO) | Cor-7706 (COR 80 HO) |

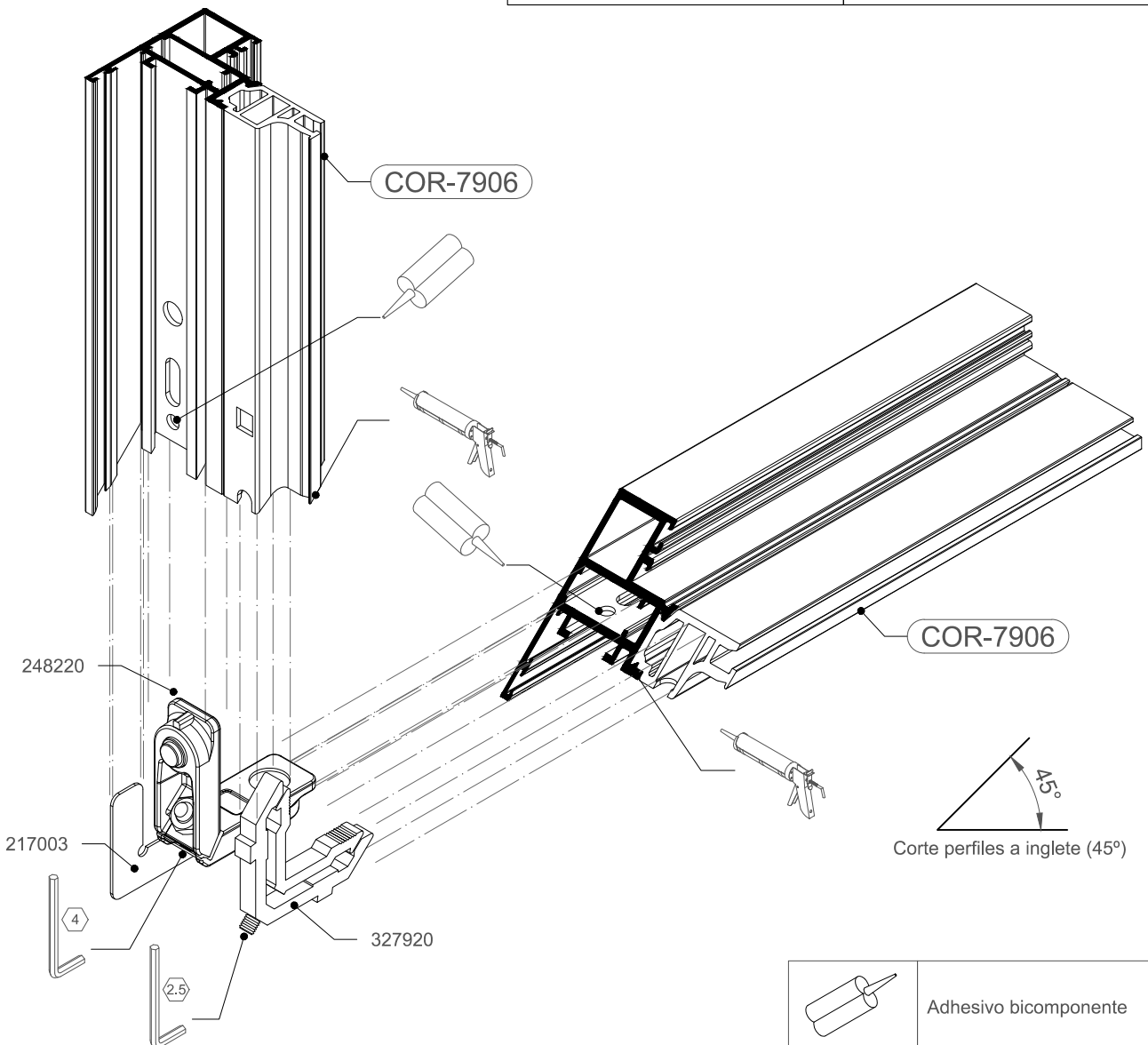

IMPRESINDIBLE SELLAR INGLETES CON BICOMPONENTE

Nota: El taladro para la inyección del bicomponente se hará manualmente.

| | |
|---|--|
|  | Adhesivo bicomponente |
|  | Sellado ingletes con mastic neutro sin disolventes. |
|  | Mecanizados del perfil. TROQUEL Ref.: 347799 ó 347999 |

ENCUENTRO HOJAS COR-7904 Y COR-7704

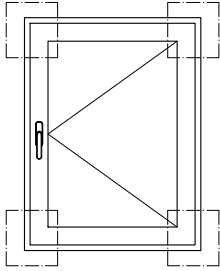

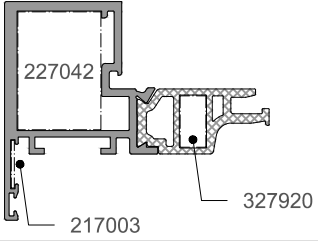
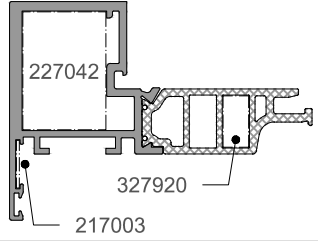
| HOJAS PARA PEGADO DE VIDRIO CON CINTA DE DOBLE CARA | |
|--|---|
|  <p>227042 217003 327920</p> |  <p>227042 217003 327920</p> |
| Cor-7904 (COR 70 HO) | Cor-7704 (COR 80 HO) |

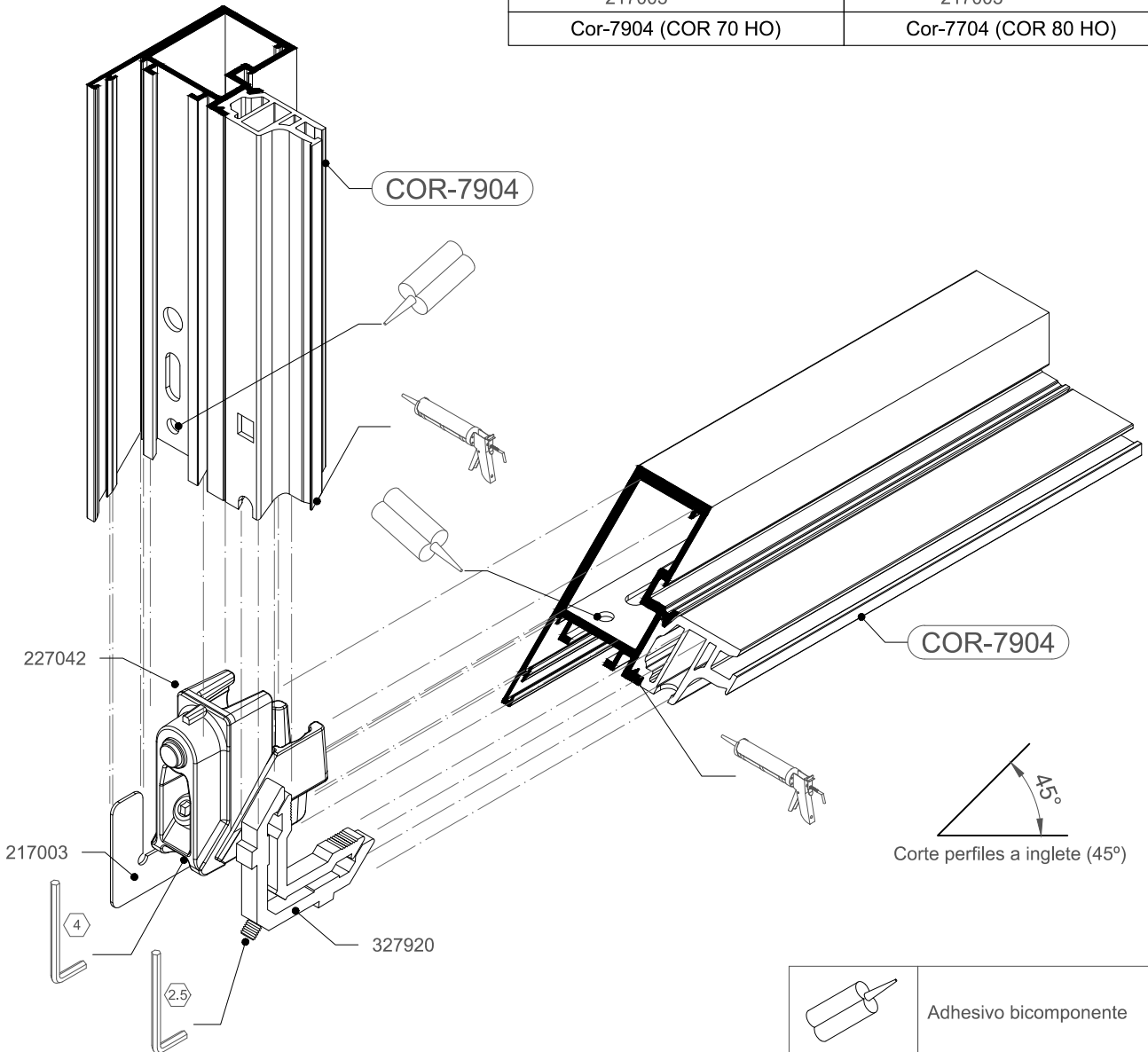

IMPRESINDIBLE SELLAR INGLETES CON BICOMPONENTE

Nota: El taladro para la inyección del bicomponente se hará manualmente.

| | |
|---|---|
|  | Adhesivo bicomponente |
|  | Sellado ingletes con mastic neutro sin disolventes. |
|  | Mecanizados del perfil. TROQUEL Ref.: 337999 |

ACRISTALAMIENTO HOJA CON PEGADO DE VIDRIO CON SILICONA

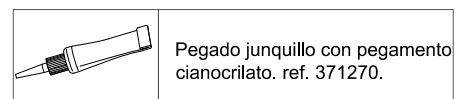
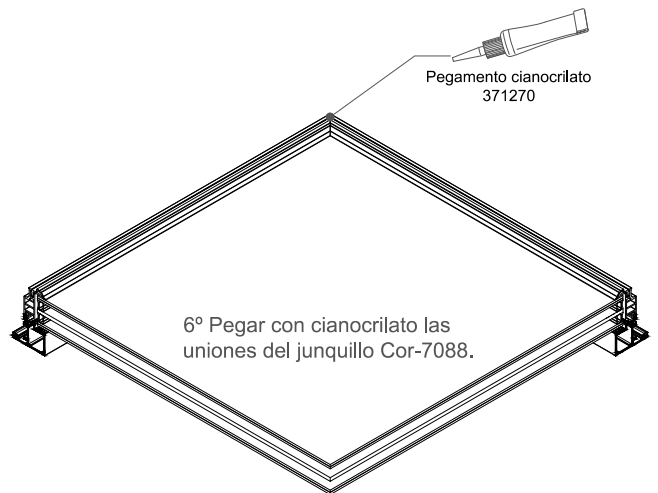
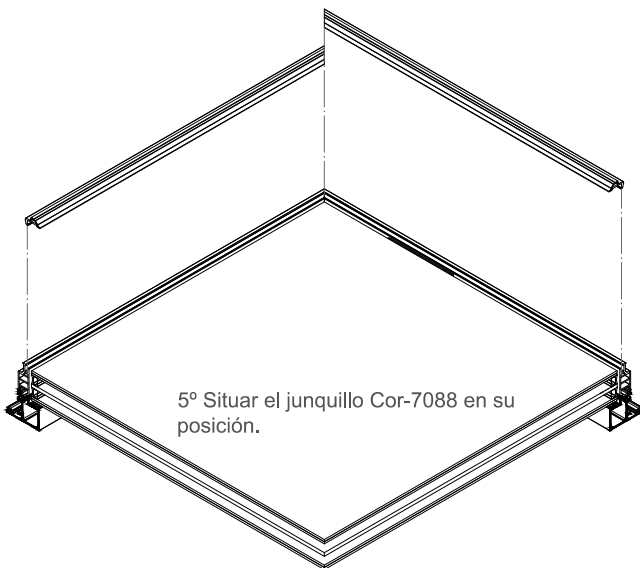
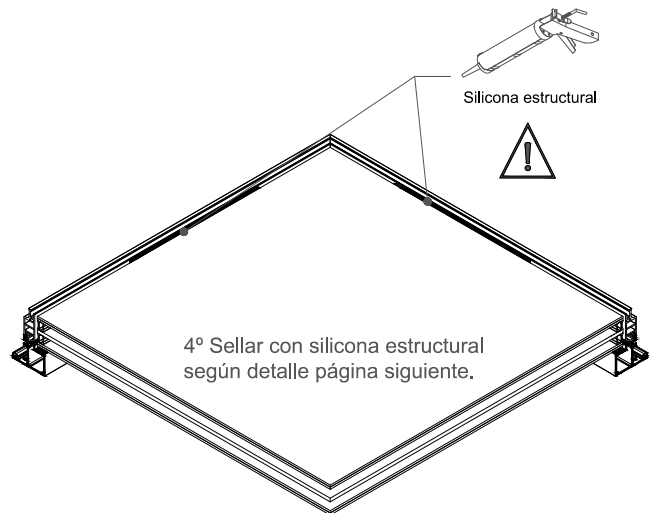
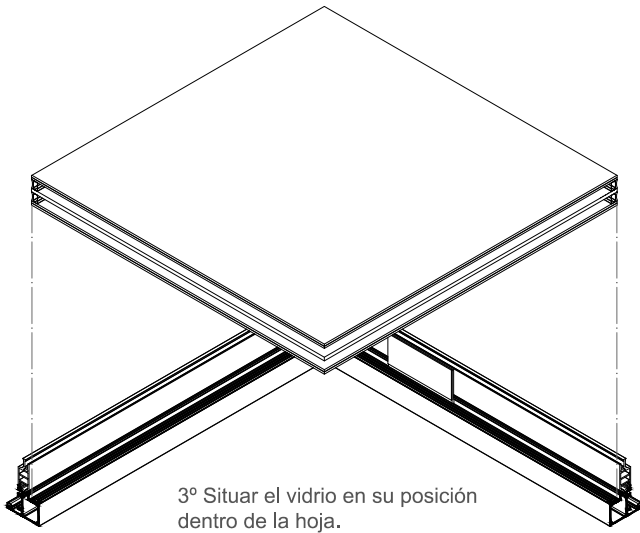
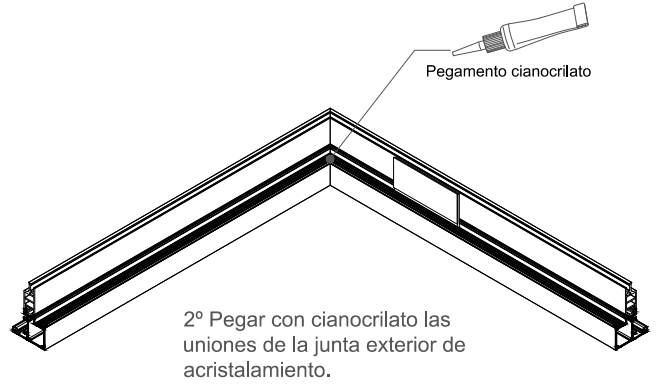
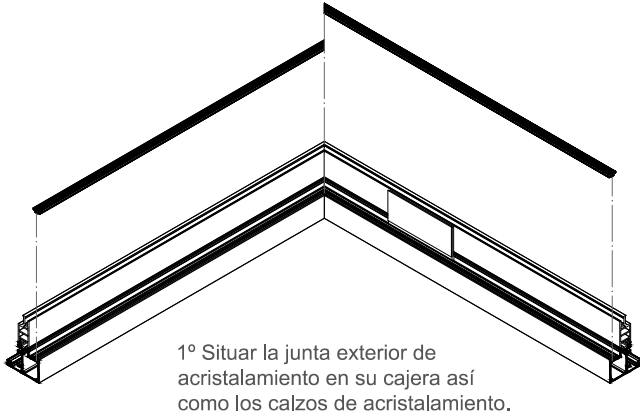

DETALLE DE PEGADO DE VIDRIO CON SILICONA

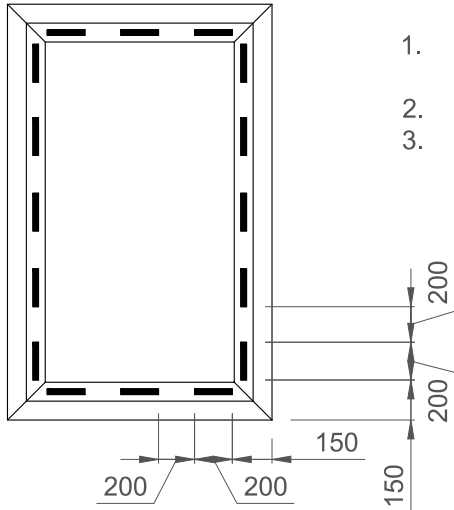

1. La silicona de tipo **estructural** debe ser compatible con la silicona de fabricación del vidrio.
2. No debe entrar en contacto con el EPDM.
3. Debe ser apta para el pegado a la poliamida y el vidrio.

| REFERENCIA PERFIL HOJA SEGÚN TIPO PEGADO VIDRIO | |
|--|---------------------|
| | Pegado con silicona |
| COR 70 HO | Cor-7905 y Cor-7906 |
| COR 80 HO | Cor-7705 y Cor-7706 |

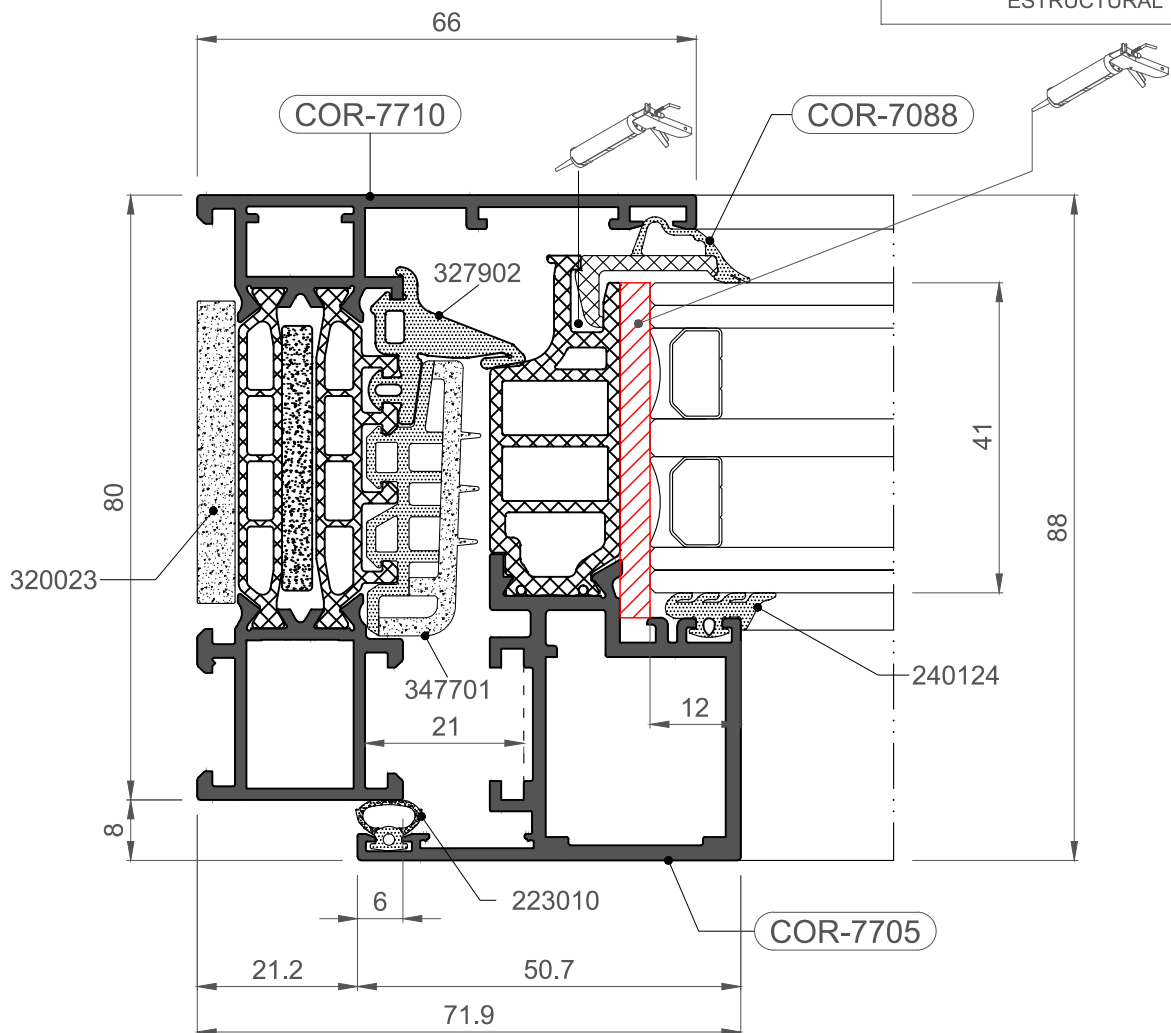



HERRAJE HD

COR 70 HO - COR 80 HO

ACRISTALAMIENTO HOJA CON PEGADO DE VIDRIO CON CINTA DE DOBLE CARA

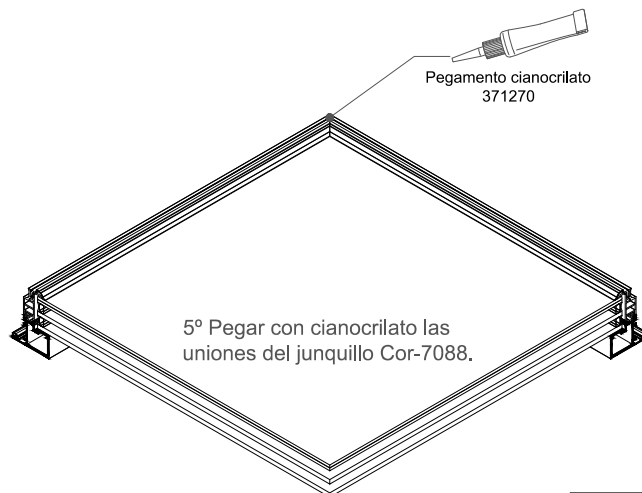
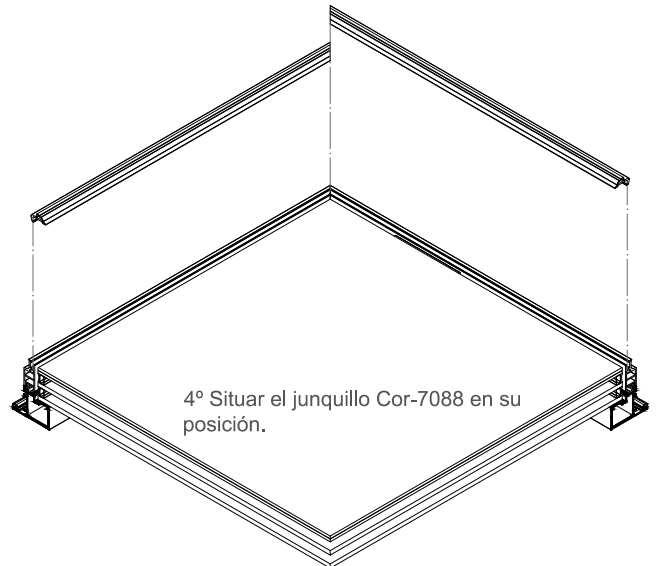
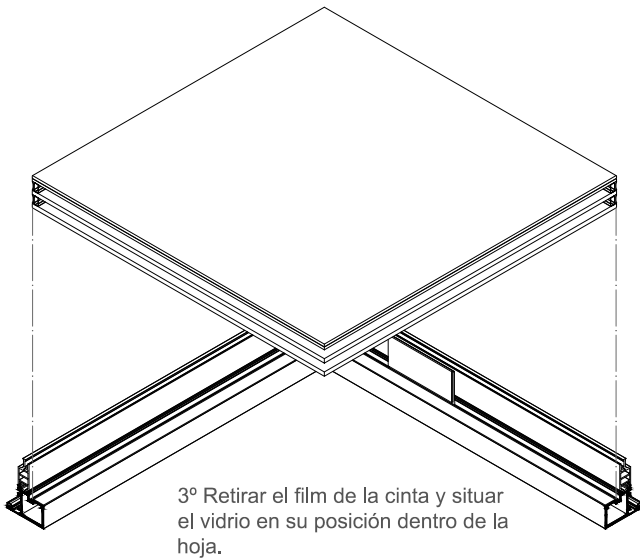
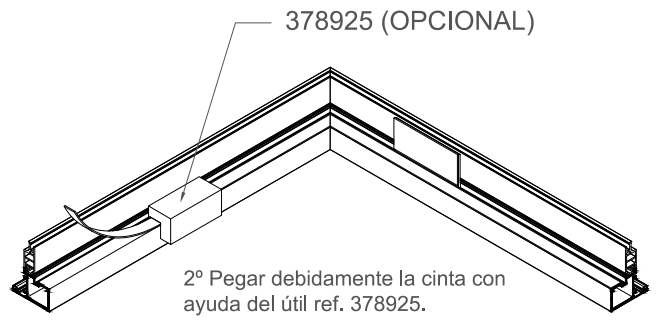
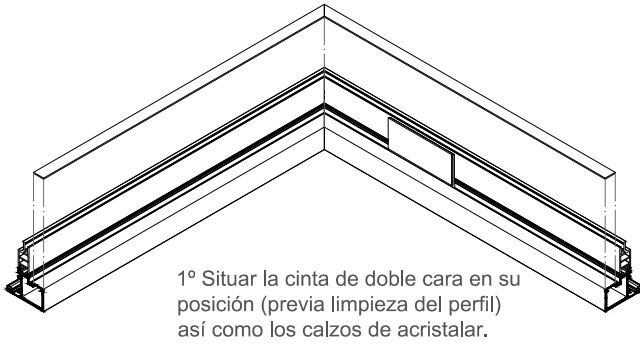

Pegamento cianocrilato
371270

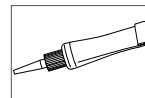

Pegado junquillo con pegamento cianocrilato. ref. 371270.



HERRAJE HD

COR 70 HO - COR 80 HO

DETALLE DE PEGADO DE VIDRIO CON CINTA DE DOBLE CARA

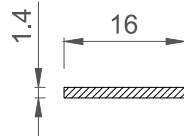
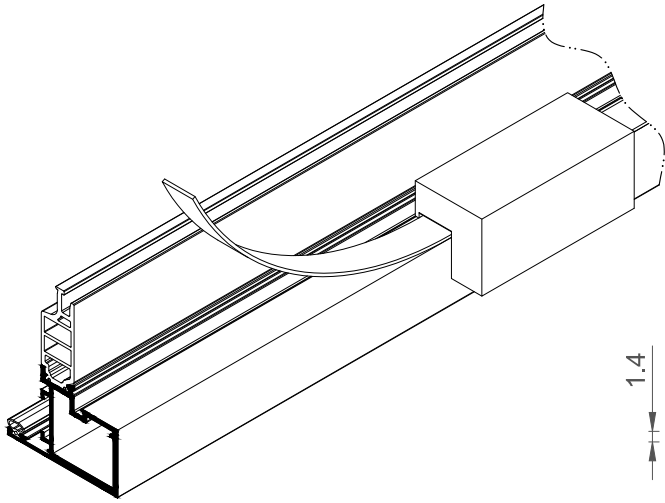

378926
Cinta doble cara
para pegado de vidrio

| REFERENCIA PERFIL HOJA SEGÚN TIPO PEGADO VIDRIO | |
|--|----------|
| Pegado con cinta de doble cara | |
| COR 70 HO | Cor-7904 |
| COR 80 HO | Cor-7704 |

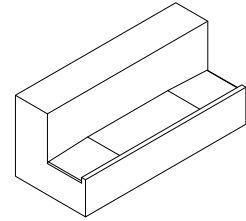

378925 (OPCIONAL)
Útil aplicación manual
cinta pegado vidrio
CONSULTAR
DISPONIBILIDAD

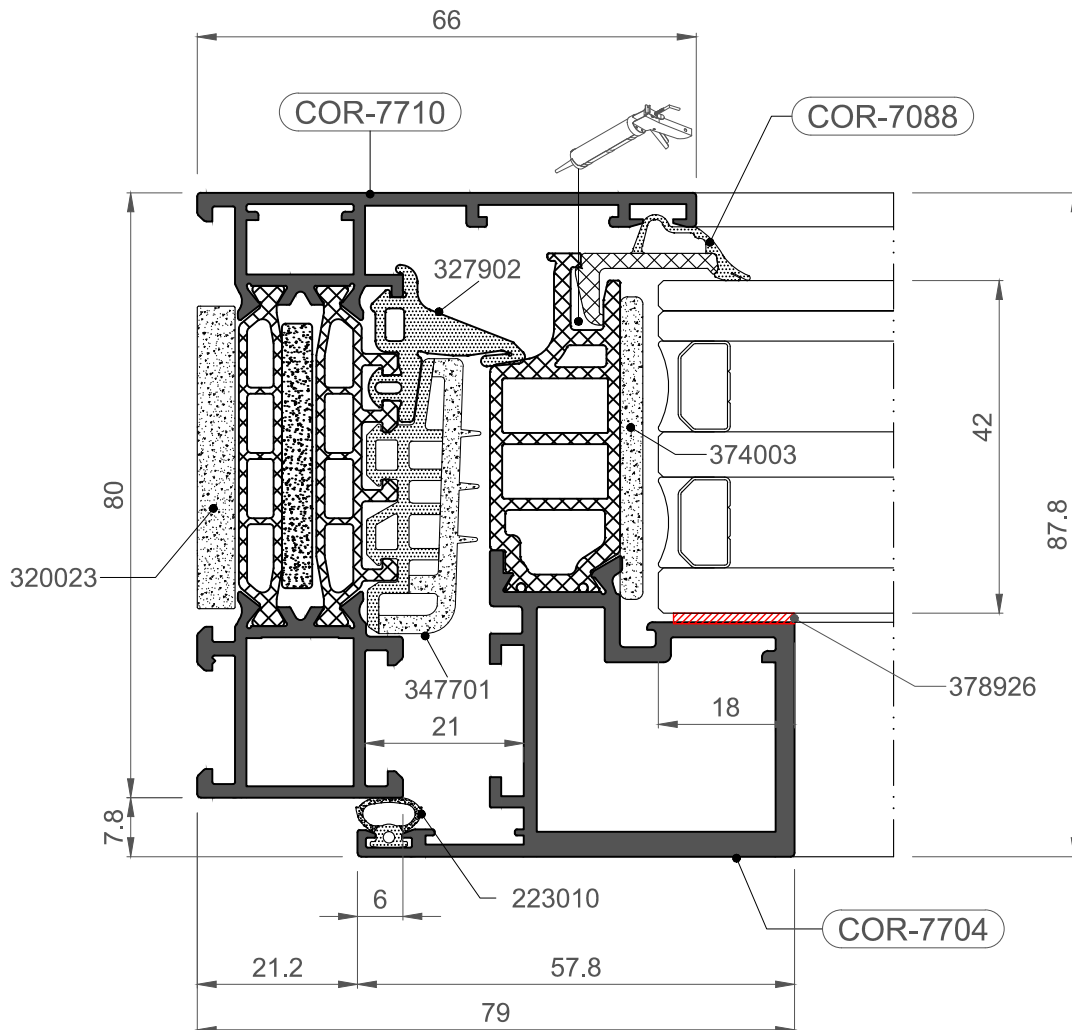



IMPORTANTE

ALUMINIOS CORTIZO, S.A.U. se reserva el derecho a modificar o eliminar cualquiera de sus perfiles, accesorios o juntas del sistema sin previo aviso.
ALUMINIOS CORTIZO, S.A.U. no se hace responsable de las posibles erratas tipográficas de este catálogo y recomienda encarecidamente al cliente que, antes de la formalización de cualquier pedido, verifique que las referencias aparecidas en el mismo son las correctas.
Los descuentos que se incluyen en todos los modelos son orientativos, habiendo sido realizados según los accesorios y juntas que suministra ALUMINIOS CORTIZO, S.A.U. recomienda expresamente que se proceda a una comprobación previa por parte del cliente.

IMPORTANT

ALUMINIOS CORTIZO, S.A.U. reserves the right to modify or remove any of its system profiles, accessories or gaskets without prior notification.
ALUMINIOS CORTIZO, S.A.U. will not be responsible for any possible typographical errors in this catalogue and strongly recommends to the client that, before formalising any order, to check that the references that appear in this catalogue are correct.
The deductions included in every model are only illustrative, done according to the accessories and gaskets provided by ALUMINIOS CORTIZO, S.A.U. specifically recommends the clients to carry out a prior check.



CENTROS PRODUCTIVOS / PRODUCTIVE CENTRES

☎ 902 31 31 50 // www.cortizo.com

CENTRO PRODUCTIVO CORTIZO ALUMINIO PADRÓN. SEDE CENTRAL
CORTIZO PADRÓN ALUMINIUM PRODUCTION CENTRE. HEADQUARTERS
Extramundi s/n, 15910 - Padrón (A Coruña - España / Spain)
☎ 902 31 31 50 / +34 981 80 42 13

CENTRO PRODUCTIVO CORTIZO PVC PADRÓN
CORTIZO PVC PADRÓN PRODUCTION CENTRE
La Matanza, s/n 15917 - Padrón (A Coruña - España / Spain)
☎ +34 981 81 73 57

CENTRO PRODUCTIVO CORTIZO CANARIAS
CORTIZO CANARY ISLAND PRODUCTION CENTRE
Pol. Ind. Granadilla Pac. 8/12 - 38611 - Granadilla de Abona
(Santa Cruz de Tenerife - España / Spain)
☎ +34 922 39 25 32
@ canarias@cortizo.com

CENTRO PRODUCTIVO CORTIZO MANZANARES
CORTIZO MANZANARES PRODUCTION CENTRE
Pol. Ind. Calle D, Parc 20. 13200 - Manzanares
(Ciudad Real - España / Spain)
☎ +34 926 64 70 50
@ manzanares@cortizo.com

CENTRO PRODUCTIVO CORTIZO ESLOVAQUIA
CORTIZO SLOVAKIA PRODUCTION CENTRE
Železničný rad, 29 968-01 - Nová Baňa
☎ +421 456 855 402
@ cortizo_slovakia@cortizo.com

CENTRO PRODUCTIVO CORTIZO FRANCIA
CORTIZO FRANCE PRODUCTION CENTRE
Z.A. des trois routes, 16 rue de Strasbourg,
49120 - Chemillé - Anjou
☎ +33 241 49 88 00
@ administrationfrance@cortizo.com

CENTRO PRODUCTIVO CORTIZO POLONIA
CORTIZO POLAND PRODUCTION CENTRE
CORTIZO, SP.Z O.O. Geodetów, 97-500 - Radomsko
☎ +48 44 683 55 55
@ systemy.polska@cortizo.com

DELEGACIONES COMERCIALES ESPAÑA / SPAIN COMMERCIAL DELEGATIONS

ÁLAVA
P. I. Galzar
C/ Arrikruz, 46. Apdo. 24
01200 - Salvatierra
☎ +34 945 300 977

ASTURIAS
P. I. Porceyo, 1-12
Camín del Fontán 214
33211 - Porceyo - Gijón
☎ +34 985 169 954
Aluminios Pérez Soto, S.L.
P.I. Rocas, 4
C/ Antonio Gaudí Cornet, 2
33211 - Gijón
☎ +34 985 168 744
@ info@perezsoto.com

BALEARES
Maderesa - Mallorca
Cami Vell de Ciutat, 58-B, P.I.
07630 - Campos
☎ +34 971 160 328
@ mallorca@maderesa.net

Maderesa - Menorca
P.I. La Trotxa, P 37
07730 - Alaior
☎ +34 971 379 170
@ menorca@maderesa.net

Maderesa - Ibiza
☎ +34 618 498 435
@ ibiza@maderesa.net

BURGOS
Polígono de Villalonquéjar
C/ Condado de Treviño, 18
09001 - Burgos
☎ +34 947 297 550
@ burgos@cortizo.com

CÁCERES
Aluvisa
Ctra. de Medellín, km 2 izda.
10196 - Cáceres

☎ +34 927 242 373 / 223 630
@ aluvisa@aluvisa.es

CANTABRIA
P.I. Tanos-Viérnoles
C/La Espina, 17 PARC. B2-B3
39315 Torrelavega (Cantabria)
☎ +34 942 83 48 29
@ cantabria@cortizo.com

CIUDAD REAL
P. I. Calle D - Parc. 20
13200 Manzanares
☎ +34 926 64 70 50

FUERTEVENTURA
P. I. El Matorral. Pol. 3 Nave 32
35610 El Matorral - Antigua
☎ +34 928 160 434

GRAN CANARIA
P. I. Arinaga. Fase I
C/ Las Mimosas, Parc. 117-118
35119 Agüimes
☎ +34 928 188 916

LANZAROTE
C/ Nicolás Estebanes. Nave 3-4.
Barriada de Tenorio
35500 Arrecife - Lanzarote
☎ +34 928 804 112

LEÓN
Ctra. León-Zamora, km. 8,5
24231 - Onzonilla
☎ +34 987 211 507

LLEIDA
P. I. de Cervera
Calle Pla d'urgell, Parc. 7-8
25200 - Cervera
☎ +34 973 533 037

LUGO
P.I. del Ceao
C/ Vidrio, 116. 27290 - Lugo
☎ +34 982 209 616

MADRID
P.I. Regordoño
C/ Regordoño, 10
28936 - Móstoles
☎ +34 916 435 100

MÁLAGA
FERNALUM
Parque Empresarial Santa Bárbara
C/ Licurgo, 8 - 29004 Málaga
☎ +34 952 242 428
@ info@fernalum.com

OURENSE
P. I. Barreiros
Crta. Madrid, km 530. Nave 13
32911 - San Cibrao das Viñas
☎ +34 988 247 628

VALENCIA
Industrias Amarro, S.A.
C/ Ciudad de Sevilla, 13
46988 - Paterna
☎ +34 961 340 611
@ compras@amarroperfileria.com

VALLADOLID
Aluminios Hernansanz
C/ Helio 22
P.I. San Cristobal
47012 - Valladolid
☎ +34 983 236 004
@ herca@aluminiosherca.com

ZAMORA
P.I. Morales del Vino
Crta. Salamanca, Km. 3
49190 - Morales del Vino
☎ +34 980 574 047

ZARAGOZA
P.I. Malpica - Alfindén
C/ Chopo, 72
50171 - La Puebla de Alfindén
☎ +34 976 108 346

PANEL COMPOSITE / COMPOSITE PANEL

DIRECCIÓN COMERCIAL / SALES MANAGER
Daniel Pérez
☎ +34 680 393 530
@ composite@cortizo.com

INGENIERÍA DE GRANDES DESARROLLOS
ENGINEERING DEVELOPMENT PROJECTS

DIRECTOR DE PROYECTOS / PROJECTS DIRECTOR
Gonzalo Brea
☎ +34 606 310 153
@ gbrea@cortizo.com



RED TSAC - ASISTENCIA TÉCNICA ARQUITECTURA / SPECIFICATION DEPARTMENT FOR ARCHITECTURE

ESPAÑA / SPAIN

TSAC GALICIA

☎ +34 699 664 002
@ tsac1@cortizo.com

TSAC ANDALUCÍA

☎ +34 682 780 014
@ tsac250@cortizo.com

☎ +34 650 257 695

@ tsac260@cortizo.com

TSAC ASTURIAS, LEÓN, CANTABRIA

☎ +34 608 131 031
@ tsac15@cortizo.com

TSAC MADRID (CAPITAL)

☎ +34 639 205 912
@ tsac2@cortizo.com

TSAC CASTILLA-LA MANCHA, MADRID (PROVINCIA)

☎ +34 648 801 965
@ tsac21@cortizo.com

TSAC CATALUÑA

☎ +34 699 664 418
@ tsac3@cortizo.com

TSAC ARAGÓN, LA RIOJA, SORIA

☎ +34 648 803 244
@ tsac35@cortizo.com

TSAC COMUNIDAD VALENCIANA, MURCIA

☎ +34 649 028 495
@ tsac4@cortizo.com

TSAC SANTA CRUZ DE TENERIFE

☎ +34 699 667 908
@ tsaccanarias@cortizo.com

TSAC LAS PALMAS

☎ +34 649 286 729
@ tsacaspalmas@cortizo.com

TSAC CASTILLA LEÓN, EXTREMADURA

☎ +34 699 668 738
@ tsac7@cortizo.com

TSAC PAÍS VASCO, NAVARRA, BURGOS

☎ +34 649 028 687
@ tsac8@cortizo.com

TSAC ISLAS BALEARES

☎ +34 649 028 495
@ tsacbaleares@cortizo.com

**INTERNACIONAL
INTERNATIONAL**

TSAC CROACIA \ CROATIA

☎ +38 599 392 7907
@ tsacadria@cortizo.com

TSAC HUNGRÍA \ HUNGARY

☎ +36 706 792 053
@ tsac5100@cortizo.com

TSAC PORTUGAL NORTE

TSAC NORTH PORTUGAL
☎ +351 914 399 102
@ tsacportugal@cortizo.com

TSAC PORTUGAL CENTRO-SUR

TSAC CENTRE-SOUTH PORTUGAL
☎ +351 914 399 153
@ tsac65@cortizo.com

TSAC POLONIA \ POLAND

☎ +48 508 567 736
@ tsac4100@cortizo.com

**TSAC REPÚBLICA CHECA Y
ESLOVAQUIA**

**TSAC CZECH REPUBLIC &
SLOVAKIA**
☎ +421 918 811 177
@ tsac3100@cortizo.com

TSAC RUMANÍA \ ROMANIA

☎ +40 757 054 116
@ tsac2100@cortizo.com

**TSAC REINO UNIDO
UNITED KINGDOM**

☎ +44 7 494 662 507
@ tsacuk@cortizo.com

TSAC FRANCIA / FRANCE

☎ +33 0 642 417 908
@ prescriptionfr@cortizo.com

DELEGACIONES COMERCIALES ARQUITECTURA INTERNACIONAL
ARCHITECTURAL INTERNATIONAL COMMERCIAL DELEGATIONS

ARGELIA / ALGERIA

Sarl Alugamme Trading

Zone D. Equipement Alioua Fodil Lot
02-10. Cheraga - Alger (Argérie)
☎ +213 36 72 94
☎ +213 555 00 67 87
☎ +213 560 926 351
@ sarlalugamme@gmail.com

BALCANES / BALKANS

Croacia Croatia

Branko Orsulic

Dugoselka cesta, 102, 10360
Sesvete - Zagreb (Croacia - Croatia)
☎ +38 01 6264107
☎ +38 599 448 69 87
@ comadria@cortizo.com

Eslovenia / Slovenia

Hrvoje Brzic

☎ +38 01 6264107
☎ +38 599 448 69 88
@ comadria1@cortizo.com

**BÉLGICA, HOLANDA, ALEMANIA
OESTE Y SUIZA**

**BELGIUM, NETHERLANDS, WEST
GERMANY AND SWITZERLAND**

Julien Delsaux

18 rue de Strasbourg - ZA Anjou
Actiparc les 3 routes Ouest 49120,
Chemillé
☎ +33 241 49 88 00
☎ +34 689 843 308
@ jdelsaux@cortizo.com

**ESLOVAQUIA Y REPÚBLICA CHECA
SLOVAKIA AND CZECH REPUBLIC**

Bohuš Gordan

Železničný rad, 29 - 968 01
Nová Baňa (Slovakia)
☎ +421 456 855 402
@ sales_mngt_slovakia@cortizo.com
@ systemy.slovensko@cortizo.com

Zona Moravia (República Checa)

Moravia Area (Czech Republic)

Miroslav Hala

☎ +420 773 502 644
@ cesko@cortizo.com

Zona Bohemia (República Checa)

Bohemia Area (Czech Republic)

Alucad Bohemia

Rohoznice 104. Lázně Bohdaneč
☎ +420 469 631 113
@ info@alucad.cz

FRANCIA / FRANCE

18 rue de Strasbourg - ZA Anjou
Actiparc les 3 routes Ouest,
49120, Chemillé
☎ +33 241 49 88 00
@ administrationfrance@cortizo.com

Zona noreste / Northeast area

Julien Delsaux
☎ +34 689 843 308
@ jdelsaux@cortizo.com

Zona noroeste / Northwest area

Olivier Raudel
☎ +33 7 57 45 52 47
@ archfrance2@cortizo.com

Zona suroeste / Southwest area

Alexandre Luydin
☎ +33 7 57 44 20 65
@ archfrance@cortizo.com

REINO UNIDO / UNITED KINGDOM

Meridian House, 11 Wellesley Road,
Surrey CR0 2NW, Croydon
☎ +44 208 686 24 15

Zona Norte / North Area

Martin Sanjurjo
☎ +44 7 494 662 511
@ architecture@cortizo.com

Zona Sur / South Area

Brais Lorenzo
☎ +44 7 494 662 506
@ architecture3@cortizo.com

HUNGRÍA / HUNGARY

Erno Fabry

Železničný rad, 29,
968 01 Nová Baňa (Slovakia)
☎ +421 456 855 402
@ muszakiosztaly@cortizo.com

PERÚ / PERU

Sistemas Sotomex S.L.

☎ +51 94 3676 007
@ emilio@perezsoto.com

POLONIA / POLAND

Central / Central / Este / East

Oeste / West

Arkadiusz Berlinski
☎ +48 44 683 55 55
@ dyrekcja.polska@cortizo.com

PORTUGAL / PORTUGAL

Zona Vila do Conde

Vila do Conde Area
Ramón Carou Tubío
Zona Industrial de Varziela
Rua nº 8, lotes 30-31
4480 Fajozes - Vila do Conde
☎ +351 252 637 598
☎ +351 914 399 113
@ dptotecnico.viladoconde@cortizo.com

Zona Gaia / Gaia Area

**Maria & Marina, Aluminios
& componentes**
Travessa do Agro, 46
4410-384, Arconzel - Vila Nova de Gaia
☎ +351 227 622 275 / 76
@ geral@mariamarina.com

Zona Rio Maior / Rio Maior Area

José Santos
Parque de Negócios de Rio Maior,
Rua E - Lote 10
2040-357 Rio Maior
☎ +351 243 909 430
☎ +351 914 399 150
@ riomaior@cortizo.com

RUMANÍA / ROMANIA

Zona Timisoara / Timisoara Area

Dan Tudor
Calea Sagului 140, 140/A,
300517 Timisoara, Timis
☎ +40 356 111053
@ timisoara@cortizo.com

Zona Cluj-Napoca / Cluj-Napoca Area

Cosmin Paunescu

Apahida, Str. constructorilor Nr. 37,
407035, Jud. Cluj-Napoca
☎ +40 364 113 047
☎ +40 745 025 551
@ cluj@cortizo.com

Zona Bacau / Bacau Area

Lulian Mihai

Calea Republicii, Nr. 159
600303, Bacau
(Rumania / Romania)
☎ +40 234 585 318
☎ +40 742 023 400
@ bacau@cortizo.com

Gabriel Savu / Bucharest Area

Strada Ithaca Nr. 526
Comuna Bolintin Deal, Județul Giurgiu
CP 087015 (Rumania / Romania)
☎ +40 246 708 266
☎ +40 749 238 794
@ bucuresti@cortizo.com

Zona Bucarest / Bucharest Area

Florin Catalin Vlad

Strada Ithaca Nr. 526
Comuna Bolintin Deal, Județul Giurgiu
CP 087015 (Rumania / Romania)
☎ +40 756 115 181
@ bucuresti1@cortizo.com

**TURQUÍA, GEORGIA, AZERBAIYÁN,
IRÁN, TURKMENISTAN,
KAZAKHSTAN**

**TURKEY, GEORGIA, AZERBAIJAN,
IRAN, TURKMENISTAN,
KAZAKHSTAN**

CORAL METAL

Barbaros Mah. Mor Sümbül Sok. Varyap
Maridian Business I Blok № 26-27
34746 Ataşehir / Estandbul
(Turquía - Turkey)
☎ +90 216 504 33 22
@ info@coralmetal.com.tr

Altınpark Mah. Karpuzlu 1 Cad. No:19

06160 Sıteiler Altındağ / Ankara
(Turquía - Turkey)
☎ +90 312 349 26 52
@ info@coralmetal.com.tr

AMÉRICA LATINA / LATIN AMERICA

Cristóbal Rodriguez

☎ +34 689 723 666
@ crodriguez@cortizo.com



CORTIZOCENTER

Ordenador/Computer / Tablet / Smartphone

DISPONIBLE PARA TODOS LOS SISTEMAS OPERATIVOS

AVAILABLE FOR ALL OPERATING SYSTEMS



CATÁLOGOS

Visualización y descarga

CATALOGUES

Display and download



VALORACIONES

Presupuestación online

QUOTATIONS

Online valuations



TARIFARIO

Listado de precios

TARIFFS

Price list



FICHAS TÉCNICAS

Perfiles y accesorios

TECHNICAL REPORTS

Profiles and accessories



MARCADO CE

Gestión de documentación

CE MARKING

Documentation management



CORTIZO LAB

Cálculos, ensayos y clasificaciones

CORTIZO LAB

Calculations, tests and qualifications



PRODUCTOS

Información técnica de sistemas

PRODUCTS

Systems technical information



CORTIZO SOFTWARE

Información para el usuario

CORTIZO SOFTWARE

User information



NOVEDADES

Últimos desarrollos I+D+i

LATEST NEWS

R&D latest developments



DESCARGAS

Documentación técnica y publicitaria

DOWNLOADS

Technical and commercial documentation