



TOGETHER FOR BETTER

IndusPatio 68

Gamme industrielle pour coulissants



INDUSLINE 68

INDUSPATIO 68

Optimiser le coût et le temps de fabrication sans concession sur les performances, l'esthétique et la pérennité.



Fenêtres & Portes-fenêtres



Coulissants



FACILITER LA CONCEPTION

« Prêt à fabriquer »
Paramétrage complet sur ReynaPro* : bibliothèque d'éléments pré-configurés et personnalisée suivant votre besoin.

* ReynaPro : Logiciel de calculs standard, calcul thermique & inertie.



FACILITER LA FABRICATION

Pré-montage des joints.
Assemblage coupes droites des dormants
Accessoires et profils communs frappe et coulissant.
Choix de fabrication en centre d'usinage ou aux blocs outils
Clameau et pattes de fixation communs entre la frappe et le coulissant

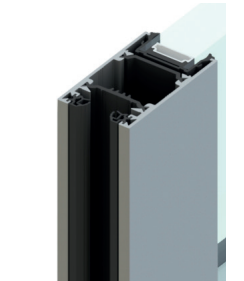

FACILITER LA MISE EN OEUVRE

Retour de tapées 35 mm.
Seuil PMR sans encastrement.
Tapées tubulaires.
Pose en neuf, en rénovation, pose de face, gorge à tôle 20/10ème.

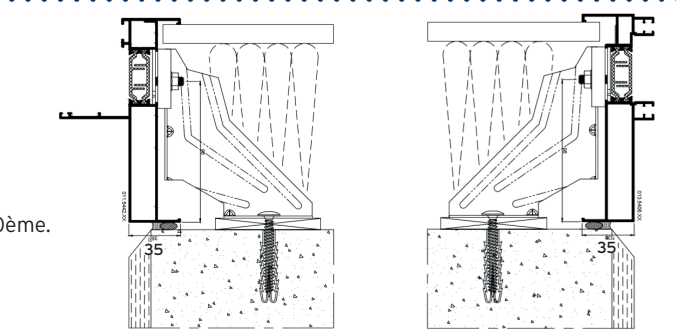

SUBLIMEZ VOS RÉALISATIONS

Une palette de plus de 400 couleurs avec la finition de votre choix.
Toutes nos finitions sont en conformité avec les normes NF EN 14351 & NF EN 13830 et sont labellisées : Qualicoat, Qualanod, Qualimarine et Qualideco.



REYNAERS ALUMINIUM SAS
1, rue Victor Cousin
CS 30247 - 77561 LIEUSAIN CEDEX
t +33 (0)1 64 13 85 95 - f +33 (0)1 64 13 85 96
www.reynaers.fr - info.france@reynaers.com
© Crepain Binst Architecture nv
OBR781A_FF. © Copyright 11-2019 - Reynaers Aluminium



INDUSPATIO 68

FENÊTRES ET
PORTES-FENÊTRES
COULISSANTES

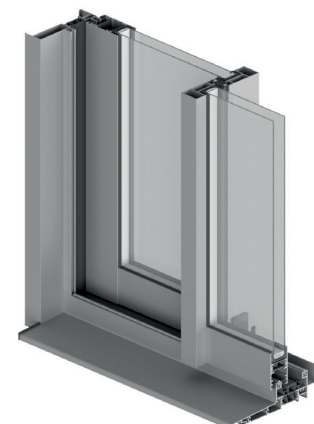

LES + PRODUIT

- Rapidité de fabrication avec le pré-montage des joints
- Pose en neuf : assemblage coupe droite du dormant
- Pose en rénovation : sertissage, vissage ou coupe droite au choix
- $U_w : 1.4 \text{ W/m}^2\text{K}$

CARACTERISTIQUES TECHNIQUES	
BASE DORMANT	68 mm
MASSE VUE DES MONTANTS	75 mm
MASSE VUE CHICANE CENTRALE	34 mm
DIMENSION MAXI PAR VANTAIL	1500 x 2500 mm
POIDS MAXI PAR VANTAIL	200 kg
EPAISSEUR DE VITRAGE	ouvrant standard de 24 à 30 mm / ouvrant large de 32 à 36 mm
POSE EN NEUF	assemblage coupe droite sur le dormant
POSE EN RÉNOVATION	sertissage, vissage ou coupe droite au choix
ISOLATION	100 à 200 mm
OPTION	capot de finition sur les montants

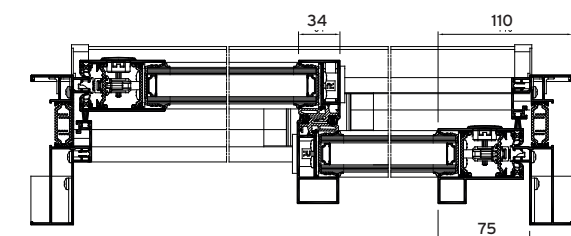

POSE EN NEUF VITRAGE 28 mm

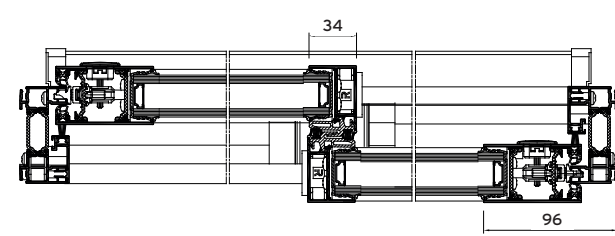

POSE EN RÉNOVATION

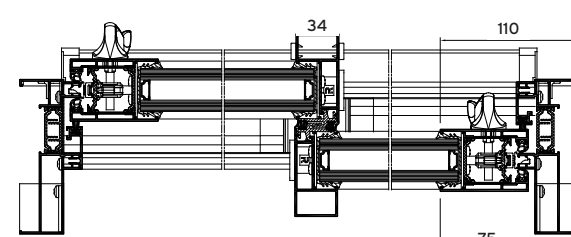

POSE EN NEUF VITRAGE 36 mm

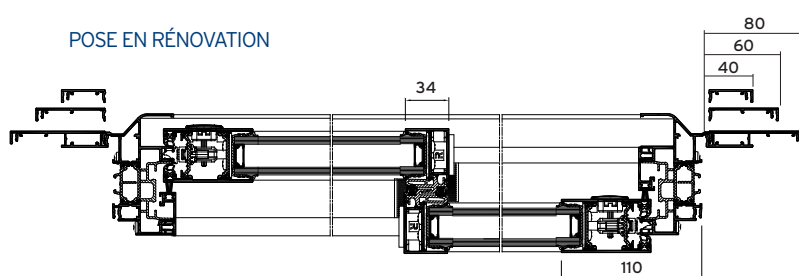

POSE DE FACE

ZOOMS PRODUIT

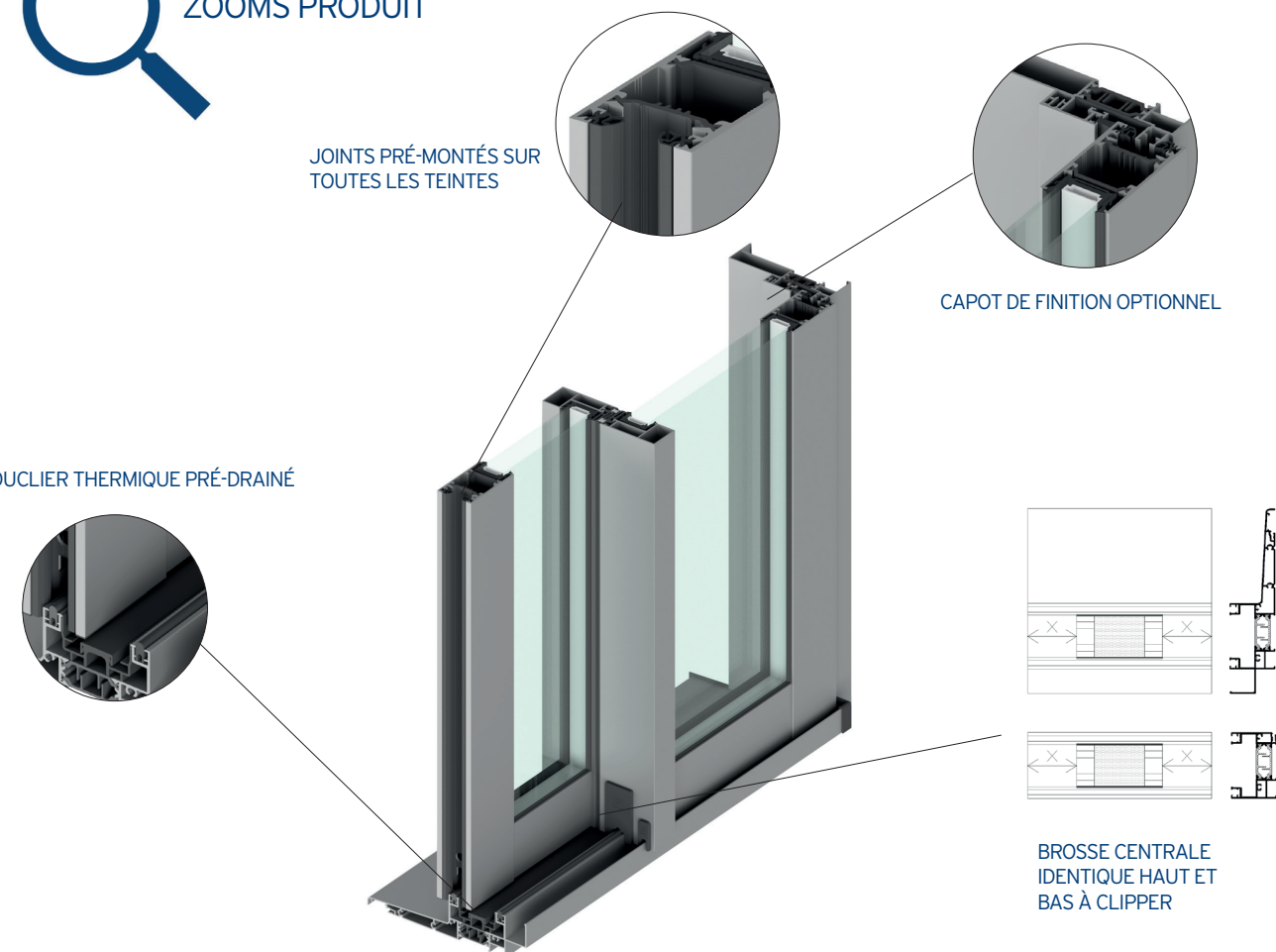

CONFIGURATIONS POSSIBLES

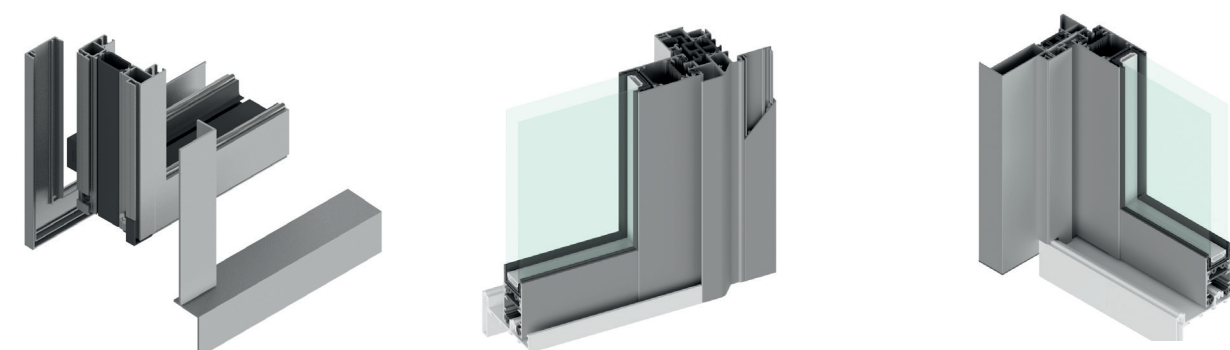

RÉNOVATION EN COUPE DROITE
DOUBLE GORGE

DORMANT POSE DE FACE EN RÉNOVATION

SEUIL 20 MM PMR

APPLICATIONS

