



# TS 68

Fenêtres et Portes-Fenêtres Hautes Performances



**REYNAERS**  
aluminium

**TOGETHER  
FOR BETTER**



Le nouveau système TS 68 pour Fenêtres et Porte-Fenêtres vous assure grâce à sa technologie innovante les meilleures performances techniques et thermiques du marché.

La solution universelle et performante pour tous vos projets neuf ou rénovation en conformité avec les réglementations les plus exigeantes et pour les constructions BBC.



# NOUVELLE FENÊTRE TS 68

FENÊTRES & PORTES-FENÊTRES HAUTES PERFORMANCES



Applications Fenêtres & Portes Fenêtres

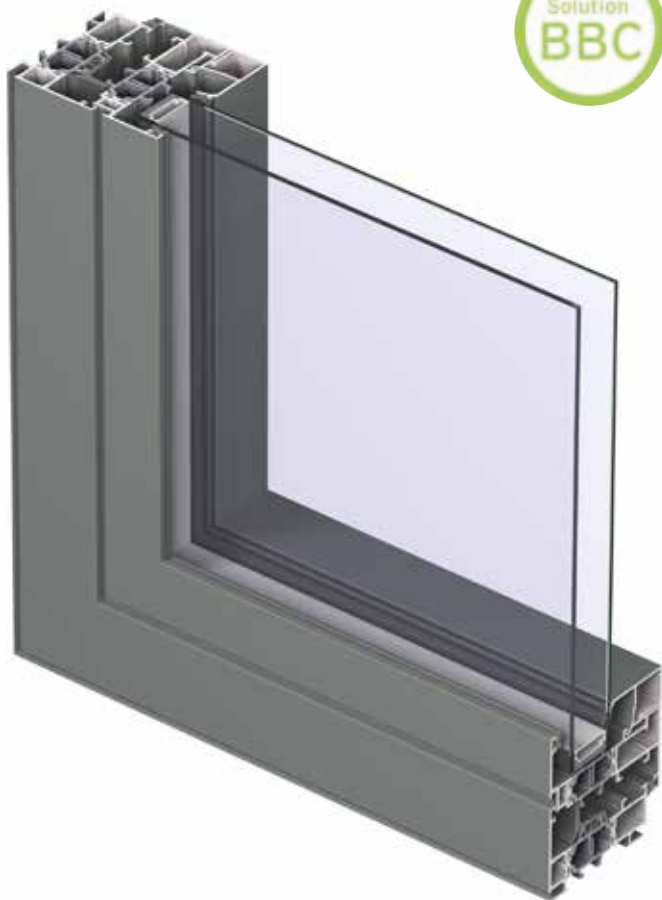
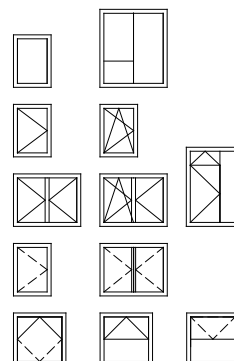

## Lexique Coupes & Sections

1. Vitrage jusqu'à 53 mm
2. Joint central périphérique (Haute Isolation - TS 68-HI)
3. Fermeture multi-points
4. Paumelles à clamer 2 ou 3 lames
5. Seuil anodisé à rupture de pont thermique

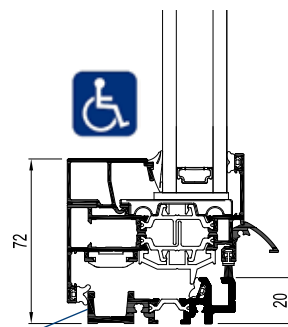
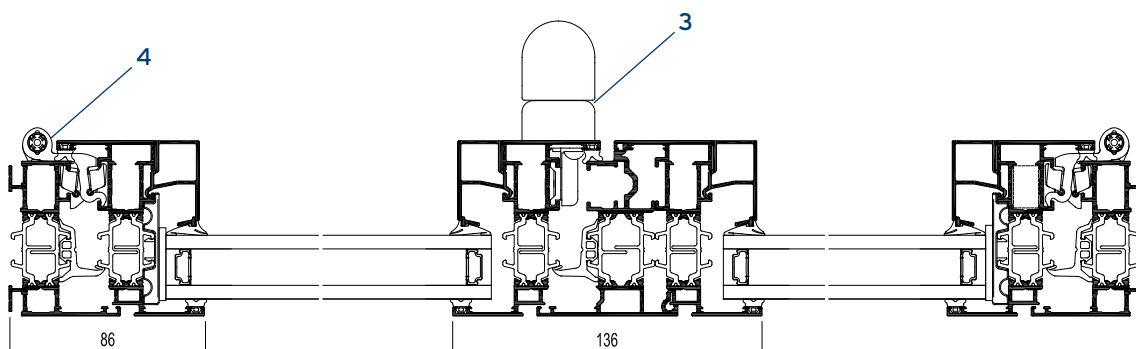
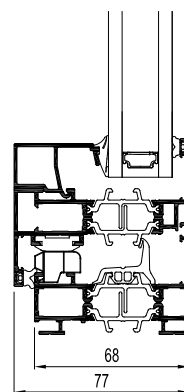
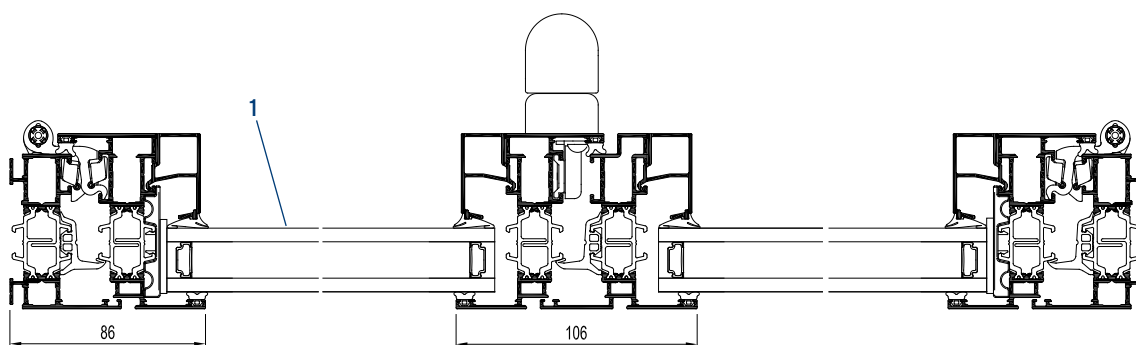

5. Seuil de 20 mm en conformité avec le DTU 36.5 et les directives du CSTB





Le nouveau système TS 68 pour Fenêtres et Portes-Fenêtres vous assure grâce à sa technologie innovante les meilleures performances techniques et thermiques du marché. La solution universelle et performante pour tous vos projets neuf ou rénovation en conformité avec les réglementations les plus exigeantes et pour les constructions BBC.

## Une nouvelle génération de fenêtre Aluminium est née

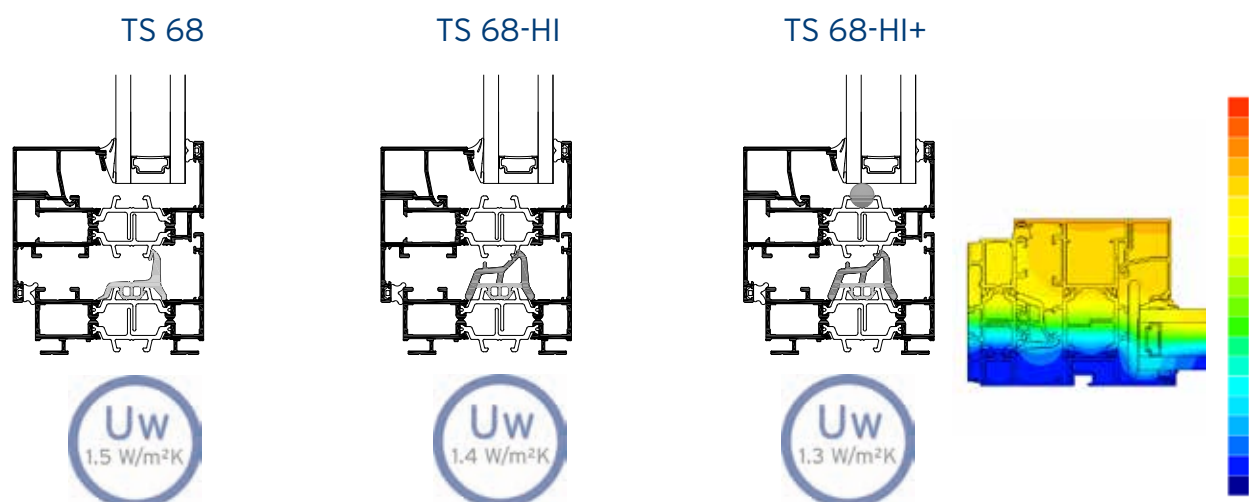
CARACTERISTIQUES TECHNIQUES	
APPLICATION / DESIGN	FENÊTRES ET PORTES-FENÊTRES
Base dormant	68 mm
Masse vue dormant	86 mm
Masse vue ouvrant	77 mm
Dimension maxi / vantail (LxH/mm)	1200 x 2300
Poids maxi / vantail	90 kg (OF) - 120 kg (OB)
Vitrage	Double ou triple jusqu'à 53 mm
Fermeture / sécurité	Multi-points
Solution mobilité réduite	Seuil ≤ 20 mm à rupture de pont thermique en conformité avec le DTU 36.5 et les directives du CSTB
Bicoloration	oui
Pose	Neuf / Rénovation
DTA - CSTB n°	Validé

### Système isolant à 3 niveaux



PERFORMANCES												
ENERGIE												
	Isolation thermique (1) EN ISO 10077-2	<b>Uw = 1,5 W/m²K</b> - Fenêtre 1 vantail - L = 1200 x H = 1480 - Ug = 1.0 W/m²K - Sw = 0,56 - TLw = 0,57										
		<b>Uw = 1,4 W/m²K</b> - Fenêtre 1 vantail TS 68-HI - L = 1200 x H = 1480 - Ug = 1.0 W/m²K - Sw = 0,56 - TLw = 0,57										
		<b>Uw = 1,3 W/m²K</b> - Porte-Fenêtre 1 vantail TS 68-HI+ - L = 1200 x H = 2180 - Ug = 1.0 W/m²K - Sw = 0,57 - TLw = 0,59										
		<b>Uw = 1,0 W/m²K</b> - Fenêtre 1 vantail TS 68-HI+ - L = 1200 x H = 1480 - Ug = 0.6 W/m²K - Sw = 0,57 - TLw = 0,59										
ACOUSTIQUE												
	Isolation acoustique EN ISO 140-3; EN ISO 717-1	Rw (C ; Ctr) = 44 (-1; -3) dB										
CONFORT												
	Perméabilité à l'air (2) EN 1026; EN 12207	1 (150 Pa)		2 (300 Pa)			3 (600 Pa)			4 (600 Pa)		
	Étanchéité à l'eau (3) EN 1027; EN 12208	1A (0 Pa)	2A (50 Pa)	3A (100 Pa)	4A (150 Pa)	5A (200 Pa)	6A (250 Pa)	7A (300 Pa)	8A (450 Pa)	9A (600 Pa)	E900 (900 Pa)	
	Résistance au vent, pression d'essai max. (4) EN 12211; EN 12210	1 (400 Pa)		2 (800 Pa)		3 (1200 Pa)		4 (1600 Pa)		5 (2000 Pa)		Exxx (> 2000 Pa)
	Résistance au vent, deflection du dormant (4) EN 12211; EN 12210	A (≤ 1/150)			B (≤ 1/200)				C (≤ 1/300)			

- La valeur Uw mesure le flux thermique. Plus la valeur Uw est basse, plus l'isolation thermique de la fenêtre est efficace.
- L'essai d'étanchéité à l'air mesure le volume d'air passant à travers une fenêtre fermée sous une pression donnée.
- L'essai d'étanchéité à l'eau consiste à appliquer un jet d'eau uniforme à une pression d'air croissante jusqu'à ce que l'eau pénètre.
- La résistance à la charge de vent est une mesure de la robustesse structurelle du profilé et est testée en appliquant des niveaux de pression d'air croissants pour simuler la force du vent. Il existe jusqu'à cinq niveaux de résistance au vent (1 à 5) et trois classes de déflexion (A, B, C). Plus la valeur est élevée, meilleure est la performance.





TOGETHER FOR BETTER



**REYNAERS ALUMINIUM SAS**

1, rue Victor Cousin  
77127 LIEUSAIN  
t +33 (0)1 64 13 85 95 · f +33 (0)1 64 13 85 96  
[www.reynaers.fr](http://www.reynaers.fr) · [info.france@reynaers.com](mailto:info.france@reynaers.com)